

Les subordonnées

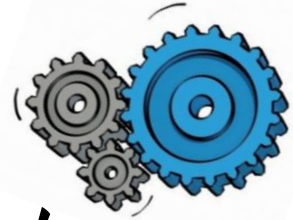

1. Rappel : creusons nos méninges !

Partie 1 : Triez les étiquettes

- Une **proposition** est un groupe de mots de la phrase organisé autour

.....

- o Souligne les propositions : Le chien aboie mais le chat dort toujours.

- Une **phrase simple** est composée

- o Exemple :.....

- Une **phrase complexe** est constituée.....

- o Exemple :.....



Partie 2 :

Dans le tableau de l'exercice précédent, entourons l'élément qui crée un lien entre les propositions. Suite à cela, trie à nouveau ces phrases en deux groupes.



- Une **proposition est indépendante** si elle :
 -
 -
 -
 - Exemple :
- **Deux propositions sont juxtaposées si** elles sont
.....
- **Deux propositions sont coordonnées si** elles sont reliées par
 -(mais, ou, et, donc, or, ni, car)
 -(puis, ensuite, cependant, pourtant, ...)
 -(« et ..., et ... », « ni..., ni... »)
- Quel est le point **commun** entre la **coordination** et la **juxtaposition** :
.....
.....

Questions pour un champion :

1. « Je ne comprends rien, s'exclama-t-il. »
Les propositions de cette phrase sont-elles coordonnées ou juxtaposées ?
2. « Elle est retournée sur les bancs d'école, ce qui m'a beaucoup surpris. »
Les propositions de cette phrase sont-elles coordonnées ou juxtaposées ?

CETTE PHRASE EST UNE PROPOSITION INCISE, C'EST-À-DIRE QUELLE INDIQUE QU'ON RAPPORTE LES PAROLES OU LES PENSÉES D'UNE PERSONNE OU D'UN PERSONNAGE

CETTE PHRASE EST UNE PROPOSITION INCIDENTE, S'INSÉRANT DANS LA PHRASE À LA MANIÈRE D'UNE PARENTHÈSE ELLE SIGNE UN COMMENTAIRE, UNE RÉFLEXION

Partie 3 :

Compare les phrases juxtaposées et coordonnées avec ces nouvelles phrases. Un petit indice pour t'aider : souligne les propositions. Que remarques-tu ?

D'une part, les coordonnées et les juxtaposées sont des propositions

.....
.....

D'autre part, les sont des propositions qui

.....
.....

- Une **proposition principale** ne dépend

.....
.....
.....

- Une **proposition est subordonnée** si elle

-
-
- est introduite par un :
 -
 -
 -
 - autres (pronom , déterminant,...)

POUR REPÉRER LA PRINCIPALE :
IDENTIFIE LES VERBES CONJUGUÉS
IDENTIFIE LES ÉLÉMENTS ESSENTIELS

Ex : Je **porte** la robe qu'il **m'a donnée**.

Je **porte** la robe qu'il ~~m'a donnée~~.

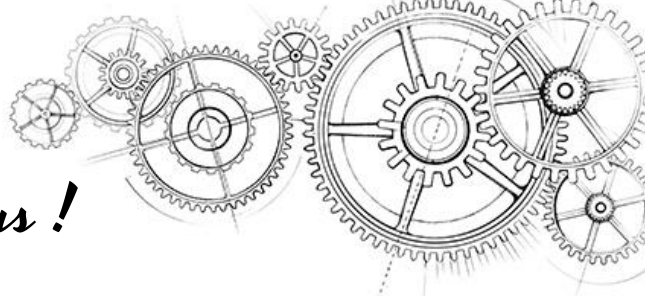

2. Exerçons-nous !

TEST D'IDENTIFICATION :

-A- REPÈRE LES VERBES CONJUGÉS

-B- SOULIGNE LES PROPOSITIONS
SONT-ELLES INDÉPENDANTES ?

• OUI

P. INTRODITE PAR

PONCTUATION

▪ P. JUXTAPOSÉES

P. INTRODITE PAR

UNE CONJONCTION DE
COORDINATION

UN ADVERBE

UN CORRELATIF

▪ P. COORDONNÉES

• NON

P. INTRODITE PAR

UN PRONOM RELATIF

UNE CONJONCTION DE SUB

UN MOT/ADVERBE INTERROGATIF

AUTRE(S)

▪ P. SUBORDONNÉE

-1- « L'orage gronde, partons immédiatement. »

P. indépendantes ?

Par quoi la seconde proposition est-elle introduite ?

..... **DONC** :

-2- « Ce site qui donne des informations sur la météo est mis à jour en temps réel. »

P. indépendantes ?

Par quoi la seconde proposition est-elle introduite ?

..... **DONC** :

-3- « Partons immédiatement car l'orage gronde. »

P. indépendantes ?

Par quoi la seconde proposition est-elle introduite ?

..... **DONC** :

-4- « Quand le chien dort, il ne faut pas le déranger. »

P. indépendantes ?

Par quoi la seconde proposition est-elle introduite ?

..... **DONC** :

-5- « Je lave la voiture pourtant elle n'est pas sale. »

P. indépendantes ?

Par quoi la seconde proposition est-elle introduite ?

..... **DONC** :

-6- « Je sais qu'il plaisante. »

P. indépendantes ?

Par quoi la seconde proposition est-elle introduite ?

..... **DONC** :

-7- « Il tient à ce que je reste. »

P. indépendantes ?

Par quoi la seconde proposition est-elle introduite ?

..... **DONC** :

-8- « La fille à laquelle tu penses est ma sœur. »

P. indépendantes ?

Par quoi la seconde proposition est-elle introduite ?

..... **DONC** :





3. Fiches d'identité des subordonnées



<p>UNE SUB. RELATIVE :</p> <p>EST INTRODUE PAR:</p> <p>-</p> <p>COMPLÈTE UN:</p> <p>-</p> <p>PEUT ÊTRE:</p> <p>-</p> <p>-</p>	<p>UNE SUB. COMPLÉTIVE :</p> <p>EST INTRODUE PAR:</p> <p>-</p> <p>-</p> <p>-</p> <p>COMPLÈTE LE:</p> <p>-</p> <p>NE PEUT ÊTRE:</p> <p>-</p> <p>-</p>	<p>UNE SUB. CIRCONSTANCIELLE :</p> <p>EST INTRODUE PAR:</p> <p>-</p> <p>COMPLÈTE:</p> <p>-</p> <p>PEUT ÊTRE:</p> <p>-</p> <p>-</p>
<p>PEUT AVOIR LA FONCTION DE:</p> <ul style="list-style-type: none"> - COMPLÉMENT DU NOM - COMPLÉMENT DU PRONOM 	<p>PEUT AVOIR LA FONCTION DE:</p> <ul style="list-style-type: none"> - COD - CIV - SUJET, ... 	<p>PEUT AVOIR LA FONCTION DE:</p> <ul style="list-style-type: none"> - COMPLÉMENT CIRCONSTANCIEL DE PHRASE <ul style="list-style-type: none"> <input type="radio"/> CAUSE <input type="radio"/> CONSÉQUENCE <input type="radio"/> BUT <input type="radio"/> ...



" Écrire, c'est transformer à l'aide de la grammaire un chagrin en bonheur. "

Jean d'Ormesson.



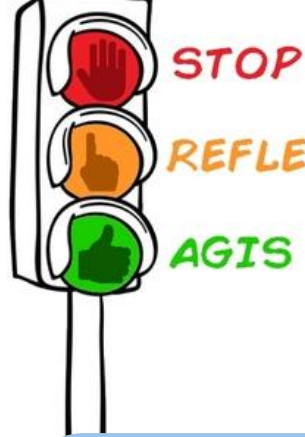

STOP

REFLECHIS

AGIS

4. Les subordonnées... c'est pas si compliqué !

- Dans les phrases suivantes, repère les différentes propositions subordonnées. Surligne-les, puis analysons-les ensemble !

TEST D'IDENTIFICATION :

-A- LES PROPOSITIONS SONT-ELLES INDÉPENDANTES ?

- OUI
 - JUXTAPOSÉES
 - COORDONNÉES
- NON
 - SUBORDONNÉES

-B- IDENTIFIE LA SUBORDONNÉE

-C- LA SUBORDONNÉE EST INTRODUITE PAR :

- UN PRONOM RELATIF
 - RELATIVE
 - COMPLETIVE
- UNE CONJONCTION DE SUB
 - COMPLÉTIVE
 - CIRCONSTANCI.
- UN MOT INTERROGATIF
 - COMPLETIVE

-D- LA SUBORDONNÉE COMPLÈTE :

- UN NOM / PRONOM
 - RELATIVE
- UN VERBE
 - COMPLETIVE
- L'ENSEMBLE DE LA PHRASE
 - CIRCONSTANCI.

-E- LA SUBORDONNÉE PEUT ÊTRE :

- SUPPRIMÉE + DÉPLACÉE
 - RELATIVE
- SUPPRIMÉE + DÉPLACÉE
 - COMPLETIVE
- SUPPRIMÉE + DÉPLACÉE
 - CIRCONSTANCI.

-1- Les personnes que j'ai interrogées pensent toutes qu'une telle situation est inadmissible.

.....
.....
.....
.....

-2- L'arbre qui ne porte pas de fruits sera coupé.

.....
.....

-3- Je sais que tu es triste.

.....
.....

-4- Quand je l'ai revu, il m'a semblé qu'il avait beaucoup changé.

.....
.....
.....
.....
.....

-5- Je mange or je n'ai pas faim.

.....
.....

-6- Que tu m'approuves ou pas ne changera rien à ma décision.

.....
.....

-7- Je m'étonne que tu rentres si tard.

.....
.....

-8- Le soleil brille ; je plonge dans la piscine

.....
.....

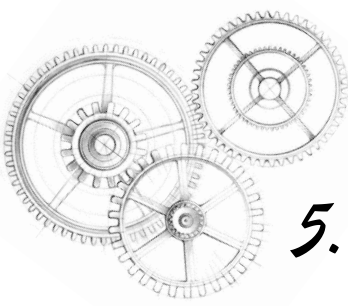

5. Exerçons-nous !



- Amusons-nous un peu avec un exercice créatif !
- Jeu : piochez deux étiquettes dans chaque pot thématique et créez le plus de subordonnées possibles. Il en faut au minimum 4, sans quoi vous êtes éliminés. Le groupe qui en a créé le plus gagne !
- Ecrivez vos phrases dans l'encadré ci-dessous. Justifiez de quelle subordonnée il s'agit et quelle est sa fonction dans la phrase. A vous de jouer !

1	
Type de subordonnée et fonction : Justification :	
2	
Type de subordonnée et fonction : Justification :	
3	
Type de subordonnée et fonction : Justification :	
4	
Type de subordonnée et fonction : Justification :	

5	
Type de subordonnée et fonction : Justification :	
6	
Type de subordonnée et fonction : Justification :	
7	
Type de subordonnée et fonction : Justification :	



" La richesse de la langue française peut nous amener à ne plus savoir communiquer, ni à se faire comprendre. Mais elle donne l'envie d'essayer. "

H.T.-Felize.



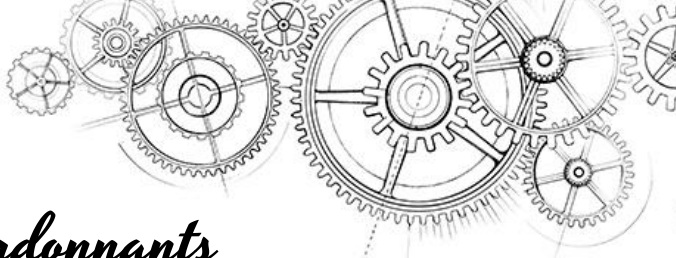

6. La fonction des subordonnants

LE SUBORDONNANT A-T-IL UNE FONCTION DANS LA PHRASE ?

LIS LA PROPOSITION SUBORDONNÉE SANS LE SUBORDONNANT

- SI LES INFORMATIONS SONT COMPLETES
→ SUBORDONNANT SANS FONCTION
- SI LES INFORMATIONS SONT INCOMPLETES
→ SUBORDONNANT AVEC FONCTION

Ex : Je pense **que** tu as tort.

(Je pense) que tu as tort. = Tu as tort → Informations **complètes**
→ que 'subordonnant **sans fonction**'

Ex : Le livre **dont** j'ai lu la préface semble intéressant.

(Le livre) dont j'ai lu la préface (semble intéressant.) = J'ai lu la préface ... **de quoi ???**
→ Informations **incomplètes**
→ 'dont' subordonnant **avec fonction**
→ complément du nom

-1- La gazelle regarde ce que fait l'explorateur.

.....
.....

-4- Je demande où tu vas.

.....
.....

-2- Il pensait à ce dont son ami lui avait parlé.

.....
.....

-3- Les soldats savent pourquoi ils partent en mission.

.....
.....

-5- Qui veut la fin veut les moyens.

.....
.....

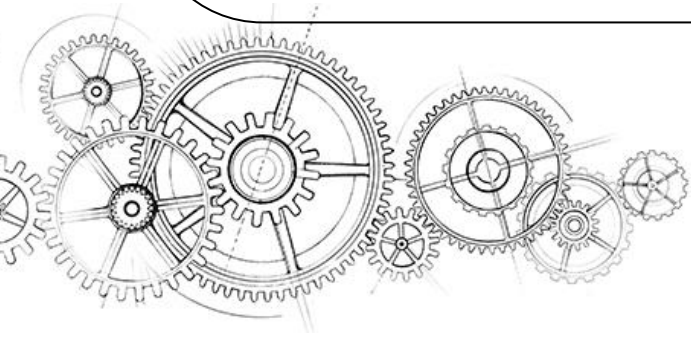

7. Production... le jeu final !

« N'AI PAS PEUR POUR
L'ORTHOGRAPHE, JE SUIS
LÀ POUR T'AIDER ! »

- Crée une courte histoire, entre 10-15 lignes. Pour cela, tu devras utiliser les personnages, le lieu et l'objet que je vais t'attribuer.
- L'objectif est non seulement de t'amuser, mais également d'insérer dans ton texte différents types de phrases. Je voudrais y trouver :
 - 2 subordonnées circonstancielles différentes ;
 - 4 subordonnées complétives (3 CDV/ 1CIV) ;
 - 3 relatives (avec au minimum deux pronoms relatifs différents).

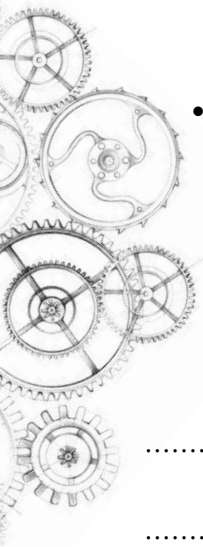



8. Production... une dernière analyse !

- Dans les phrases suivantes, repère les différentes propositions subordonnées. Surligne-les, puis analyse- les et donne leur fonction.

-1- Cette maison dont les murs sont épais est tempérée.

.....

-2- Si tu arrives à l'heure, je t'accepterai en cours.

.....

-3- Jean prend garde à ce qu'on ne le trompe pas

.....

-4- Nous souhaitons que vous restiez encore.

.....

-5- L'aquarium qui se trouve au coin de la pièce apporte de la couleur à ce lieu sombre.

.....

-6- Nous obéissons à ce qui nous est demandé.

.....

-7- Pendant un interminable entretien téléphonique qui m'a mis mal à l'aise, il m'a demandé si je le soutiendrais devant l'assemblée.

.....

.....

.....

