

Fiches d'exploitation pédagogique du livre



Le Spleen de Souricette

Écrit par Catherine Kembellec

Illustré par Annie Kergoat

Edité chez **A** Mots **C**ontés

Les fiches proposées pour un travail individuel.

CAPITALES

M A T É R N E L L E S C R É U S É S F L É C H É E S

Ecriture cursive

Creuse fléchée

Album : Le spleen de Souricette

écrit par Catherine Kembellec illustré par Annie Kergoat © avec l'aimable autorisation des éditions A Mots Contés



Graphisme & Ecriture

Cycle 1

Commencer à écrire tout seul

PS

- Réaliser des exercices graphiques pour se préparer à écrire

MS

- Adopter une posture confortable pour écrire
- Tenir de façon adaptée l'instrument d'écriture
- Contrôler les tracés (freiner son geste)
- Ecrire librement son prénom, des mots connus à partir d'un modèle

G.S.

- Faire correspondre des graphies (capitale/script)
- Faire correspondre les 3 graphies (capitale/script/cursive)
- Adopter une posture confortable pour écrire
- Tenir de façon adaptée l'instrument d'écriture
- Gérer l'espace graphique (aller de gauche à droite, maintenir un alignement)
- S'exercer à des transcriptions de mots, phrases, courts textes connus, à leur saisie sur ordinateur
- S'exercer à écrire spontanément des mots en utilisant différentes procédures :
 - utiliser des mots connus mémorisés ou retrouvés dans les outils de la classe,
 - utiliser un morceau de mot connu,
 - encoder (nom des lettres, syllabes, phonèmes)
- Enchaîner plusieurs lettres en ne levant qu'à bon escient l'instrument d'écriture
- S'exercer à écrire en cursive : son prénom, un mot collectif simple court, un mot choisi par l'enfant, un mot permettant un travail approfondi sur certaines lettres notamment celles qui ont posé des difficultés.

Album : Le spleen de Souricette



Écriture

Module 2

Cycle 1

Commencer à écrire tout seul

- Adopter une posture confortable pour écrire
- Tenir de façon adaptée l'instrument d'écriture
- Contrôler les tracés (freiner son geste)
- Ecrire librement son prénom, des mots connus à partir d'un modèle
- Gérer l'espace graphique (aller de gauche à droite, maintenir un alignement)
- -utiliser des mots connus mémorisés ou retrouvés dans les outils de la classe,



ECRITURE en CAPITALES

Savoir : - Ecrire librement des mots connus à partir d'un modèle

- Gérer l'espace graphique (aller de gauche à droite, maintenir un alignement)

PRENOM:

DATE:

Consigne: Ecris le mot SOURICETTE en repassant ton crayon sur les lettres, en suivant le même chemin que le petit crayon.

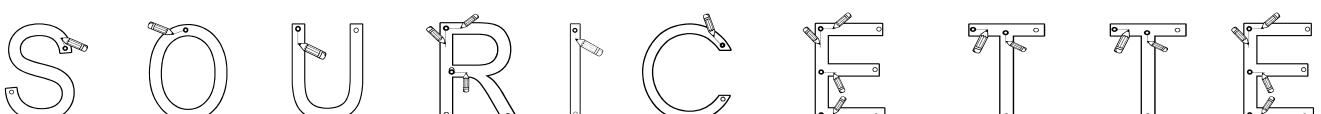
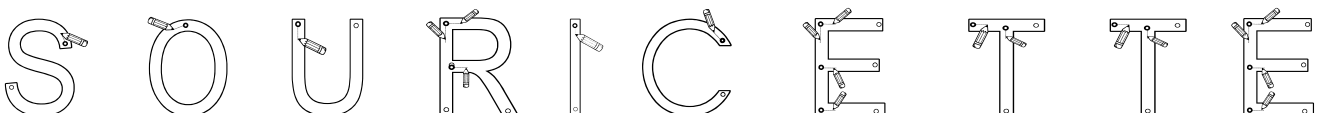
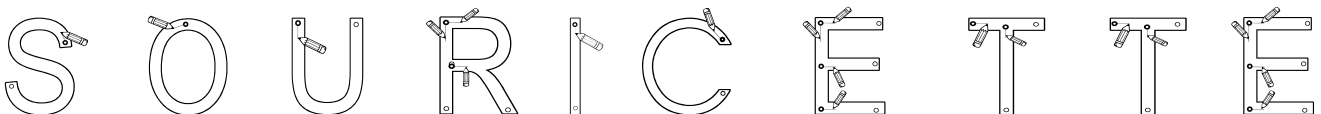
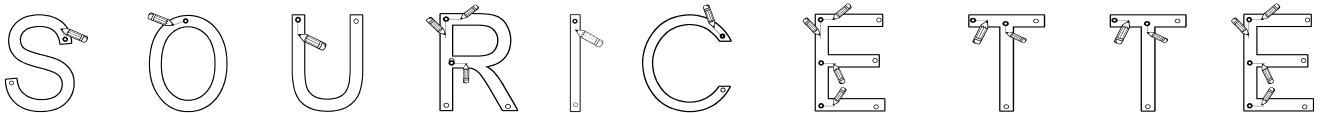
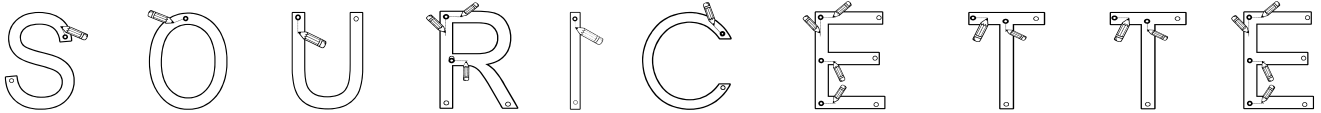



ECRITURE en CAPITALES

Savoir : - Ecrire librement des mots connus à partir d'un modèle

- Gérer l'espace graphique (aller de gauche à droite, maintenir un alignement)

PRENOM:

DATE:

Consigne: Ecris le mot ELEPHAS en repassant ton crayon sur les lettres, en suivant le même chemin que le petit crayon.

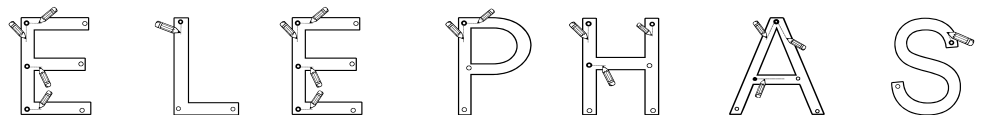
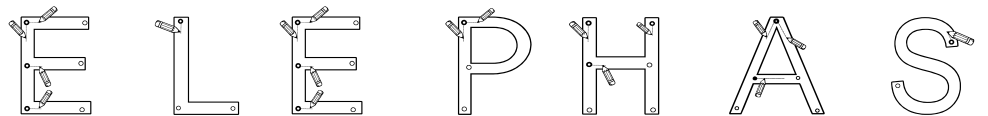
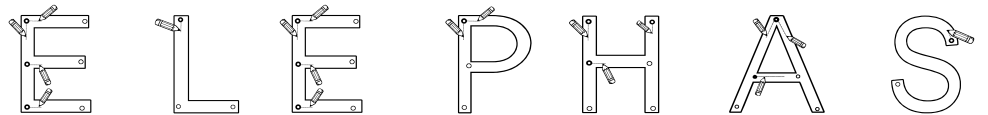
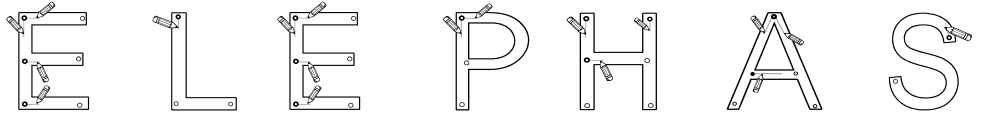



ECRITURE en CAPITALES

Savoir : - Ecrire librement des mots connus à partir d'un modèle

- Gérer l'espace graphique (aller de gauche à droite, maintenir un alignement)

PRENOM:

DATE:

Consigne: Ecris le mot ARBRE en repassant ton crayon sur les lettres, en suivant le même chemin que le petit crayon.

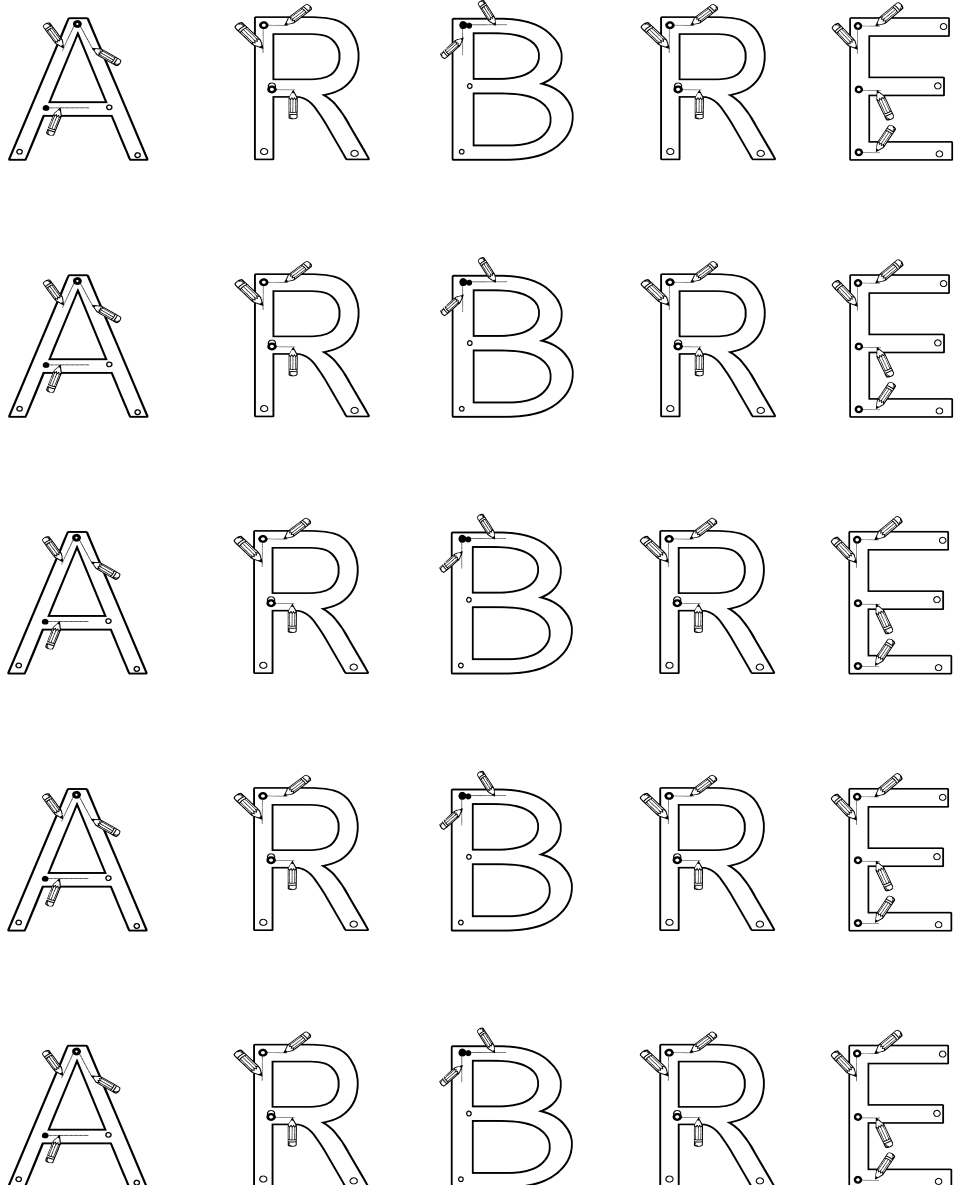
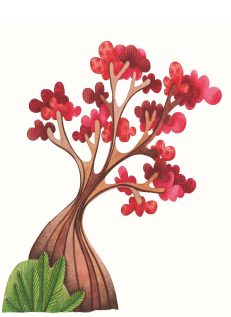



ECRITURE en CAPITALES

Savoir : - Ecrire librement des mots connus à partir d'un modèle

- Gérer l'espace graphique (aller de gauche à droite, maintenir un alignement)

PRENOM:

DATE:

Consigne: Ecris le mot FORET en repassant ton crayon sur les lettres, en suivant le même chemin que le petit crayon.

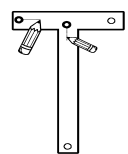
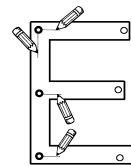
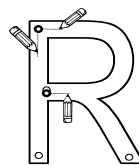
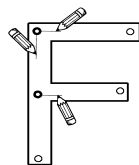
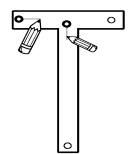
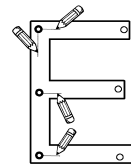
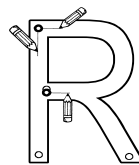
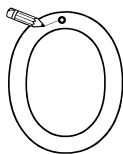
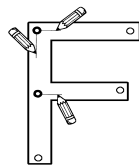
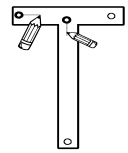
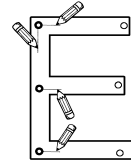
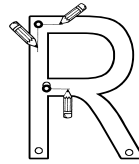
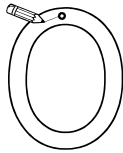
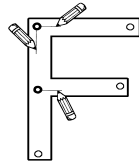
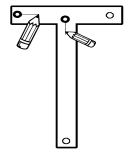
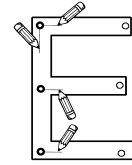
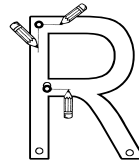
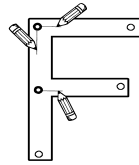
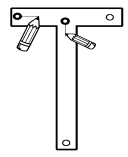
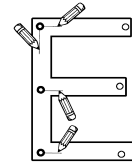
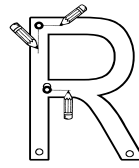
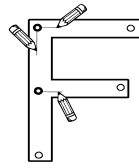
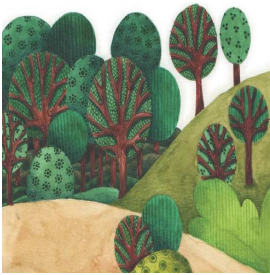



ECRITURE en CAPITALES

PRENOM:

Savoir : - Ecrire librement des mots connus à partir d'un modèle

DATE:

- Gérer l'espace graphique (aller de gauche à droite, maintenir un alignement)

Consigne: Ecris le mot SOURICETTE en repassant ton crayon sur les lettres, en suivant le même chemin que le petit crayon.

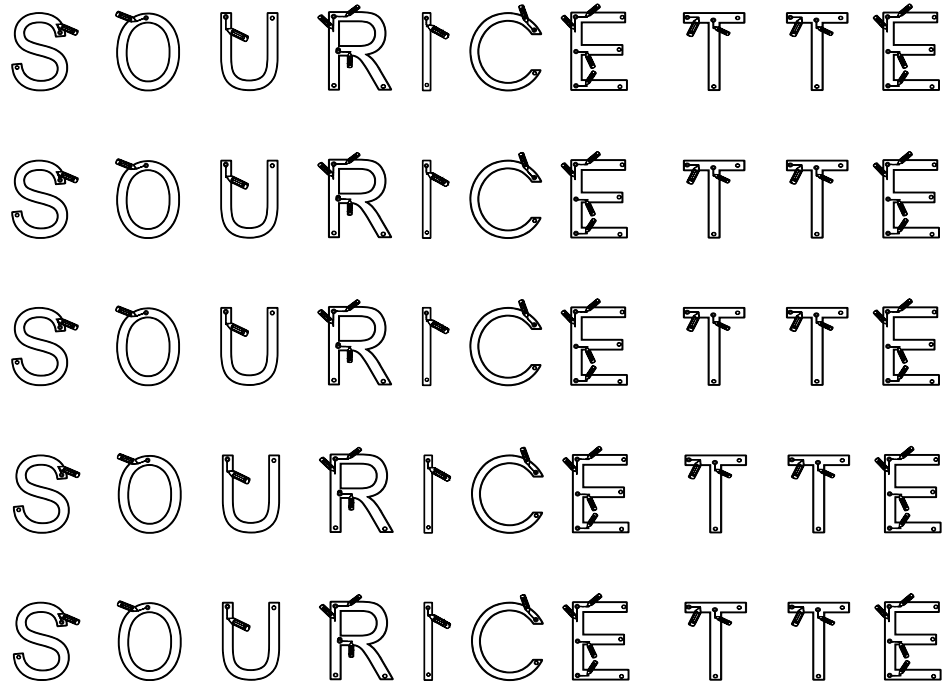

S O U R I C E T T E S

S O U R I C E T T E S

S O U R I C E T T E S

ECRITURE en CAPITALES



Savoir : - Ecrire librement des mots connus à partir d'un modèle

- Gérer l'espace graphique (aller de gauche droite, maintenir un alignement)

PRENOM:

DATE:

à

Consigne: Ecris le mot ELEPHAS en repassant ton crayon sur les lettres, en suivant le même chemin que le petit crayon.



E L E P H A S

E L E P H A S

E L E P H A S

E L E P H A S

E L E P H A S

E L E P H A S E

E L E P H A S E

E L E P H A S E



ECRITURE en CAPITALES

PRENOM:

Savoir : - Ecrire librement des mots connus à partir d'un modèle

DATE:

- Gérer l'espace graphique (aller de gauche à droite, maintenir un alignement)

Consigne: Ecris le mot ARBRE en repassant ton crayon sur les lettres, en suivant le même chemin que le petit crayon.

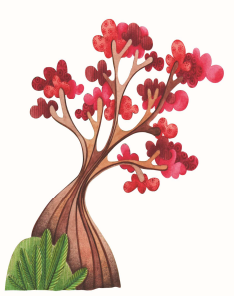

A R B R E

A R B R E

A R B R E

A R B R E

A R B R E

A R B R E

A

A R B R E

A

A R B R E

A



ECRITURE en CAPITALES

PRENOM:

DATE:

Savoir : - Ecrire librement des mots connus à partir d'un modèle

- Gérer l'espace graphique (aller de gauche à droite, maintenir un alignement)

Consigne: Ecris le mot FORÊT en repassant ton crayon sur les lettres. En suivant le même chemin que le petit crayon.

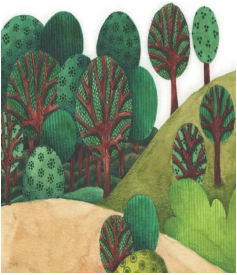

F O R E T

F O R E T

F O R E T

F O R E T

F O R E T

F O R E T

F O R E T

F

F O R E T

F

F O R E T

F



ECRITURE en cursive

- Savoir écrire le mot **Souricette**

Consigne: Ecris le mot **Souricette** en repassant ton crayon sur les lettres. Puis écris en écriture cursive.

PRENOM:

DATE:

SOURICETTE Souricette Souricette

Souricette

Souricette

Souricette S

Souricette S



ECRITURE en cursive

- Savoir écrire le mot **Elephas**

PRENOM:

.....

DATE:

Consigne: Ecris le mot **Elephas** en repassant ton

crayon sur les lettres. Puis écris en écriture cursive.

ELEPHAS **Eléphas** **Eléphas**



Eléphas

E

Eléphas

E



ÉCRITURE en cursive

- Savoir écrire le mot arbre

PRENOM:

DATE:

Consigne: Ecris le mot **arbre** en repassant ton

crayon sur les lettres. Puis écris en écriture cursive.

ARBRE arbre arbre

arbre
arbre

arbre a a

arbre a a



ÉCRITURE en cursive

- Savoir écrire le mot forêt

PRENOM:

DATE:

Consigne: Ecris le mot forêt en repassant ton crayon

sur les lettres. Puis écris en écriture cursive.

FORÊT forêt forêt

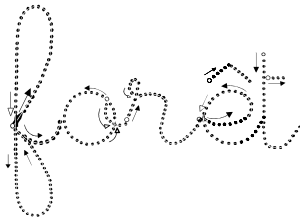

forêt

f

f

forêt

f

f



GRAPHISME/ECRITURE

- Savoir écrire la lettre **S** en CAPITALE

PRENOM:

DATE:



SOURICETTE

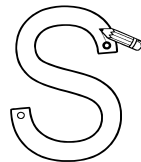
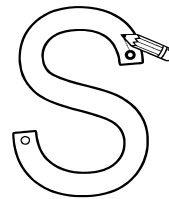
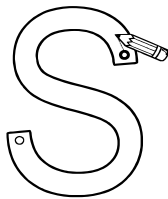
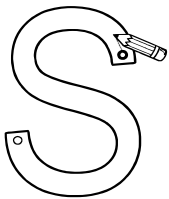
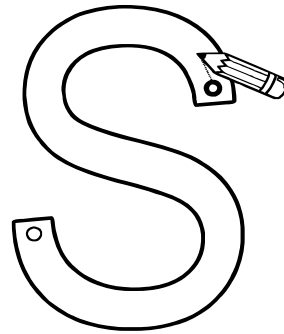
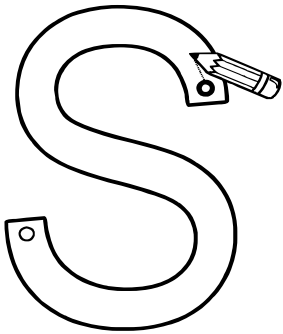

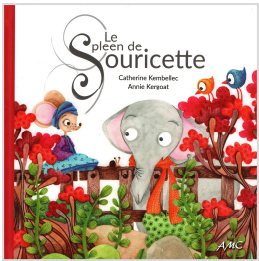

GRAHISME/ECRITURE

- Savoir écrire la lettre **E** en CAPITALE

PRENOM:

DATE:



ELEPHAS

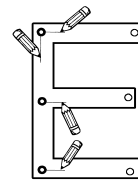
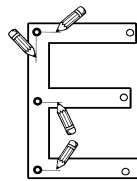
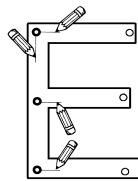
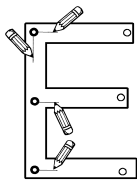
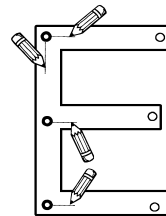
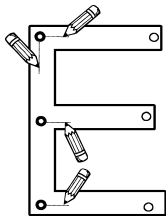
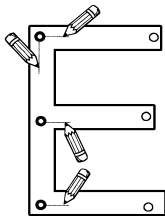
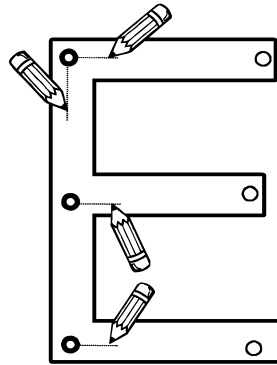
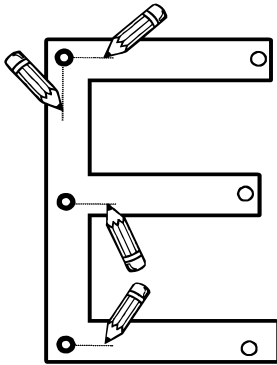



GRAHISME/ECRITURE

- Savoir écrire la lettre **A** en CAPITALE

PRENOM:

DATE:



ARBRE

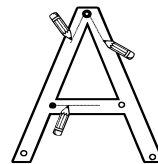
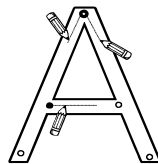
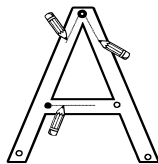
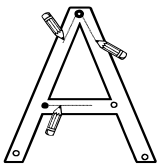
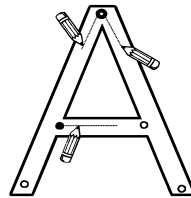
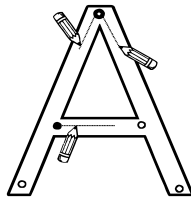
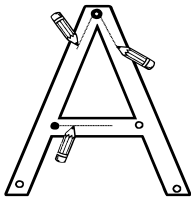
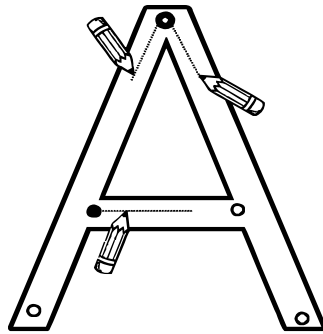
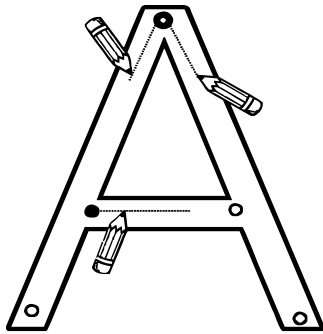

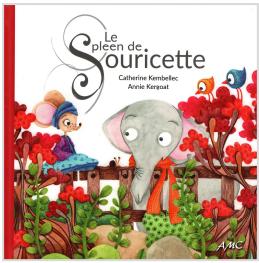

GRAPHISME/ECRITURE

- Savoir écrire la lettre **F** en CAPITALE

PRENOM:

DATE:



FORÊT

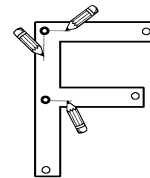
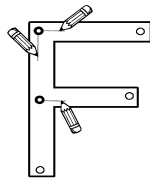
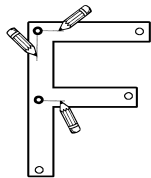
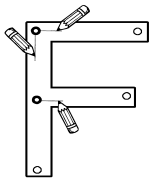
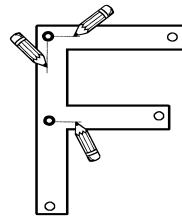
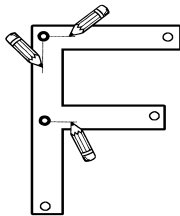
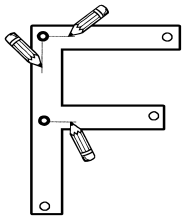
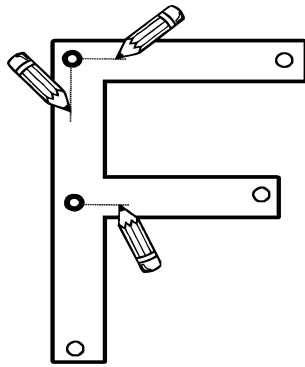
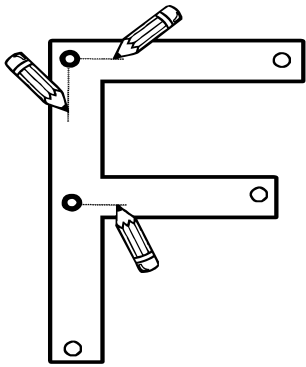



GRAPHISME/ECRITURE

- Savoir écrire la lettre **F** en CAPITALE

PRENOM:

DATE:



S O U R I C E T T E

S O U R I C E T T E

S O U R I C E T T E

S O U R I C E T T E S O U R I C E T T E



E L E P H A S

E L E P H A S

E L E P H A S E L E P H A S

E L E P H A S E L E P H A S



GRAPHISME/ECRITURE

- Savoir écrire la lettre **F** en CAPITALE

PRENOM:

DATE:



F O R E T

F O R E T

F O R E T

F O R E T F O R E T F O R E T



A R B R E

A R B R E

A R B R E A R B R E A R B R E

A R B R E A R B R E A R B R E

Coloriage libre



Prénom:

.....

Coloriage libre



Prénom:

.....



Le spleen de Souricette

Écrit par Catherine Kembellec

Illustré par Annie Kergoat

Aux éditions **A** Mots **C**ontés

www.amotscontes.com

<https://a-mots-contes-editions-puzl-com.puzl.com/products/LE-SPLEEN-DE-SOURICETTE-5-ans-%25C3%25A0-tout-public/66442>

Plusieurs fiches peuvent être proposées pour une même activité. Aux enseignants ou aux parents de choisir la fiche la mieux adaptée aux niveaux des élèves et de traiter les activités dans l'ordre qui leur convient le mieux.

Le fichier sera régulièrement mis à jour, sur mon groupe fb.

<https://www.facebook.com/groups/lescontesdecathiepedagogie/>



Présentation de l'ouvrage *Le spleen de Souricette* Cycle 1 & Cycle 2

Cet ouvrage s'inscrit dans la collection
« *Pour Dire* » de la maison d'édition.

Thème: **l'empathie** à développer en **EMC**

Suffit-il d'avoir de grandes oreilles pour savoir écouter les autres et en particulier les amis ? Sinon, que faut-il de plus ? Pour le savoir, découvrez les aventures de Souricette et son amitié avec Eléphas.

Habituer nos jeunes enfants à écouter les autres, à manifester un peu d'empathie, voilà le souhait de l'auteure de cette petite fable.

Annie Kergoat, l'illustratrice, avec des techniques traditionnelles de dessin et d'aquarelle a su rendre le spleen de notre petite souris bien triste de ne pouvoir partager ses peines.

Mais comme le lecteur le comprendra, Souricette a surmonté sa tristesse, pris une sage décision et donné une belle leçon à Eléphas.



MODULE 1

LECTURE

La couverture du livre

Cycle 1 & 2

Mobiliser le langage

- Connaître le livre

Explorer le monde

- Orienter et utiliser correctement ... un livre



Lecture: Référent collectif

Connaître la 1^o de couverture du livre

Fiche à plastifier pour la classe
Ou à utiliser directement sur l'écran avec les parents



L'auteure



L'illustratrice

titre

Auteure

Celle/celui qui écrit l'histoire

Illustratrice

Celui/celle qui fait les dessins/
Les illustrations

1^o de couverture

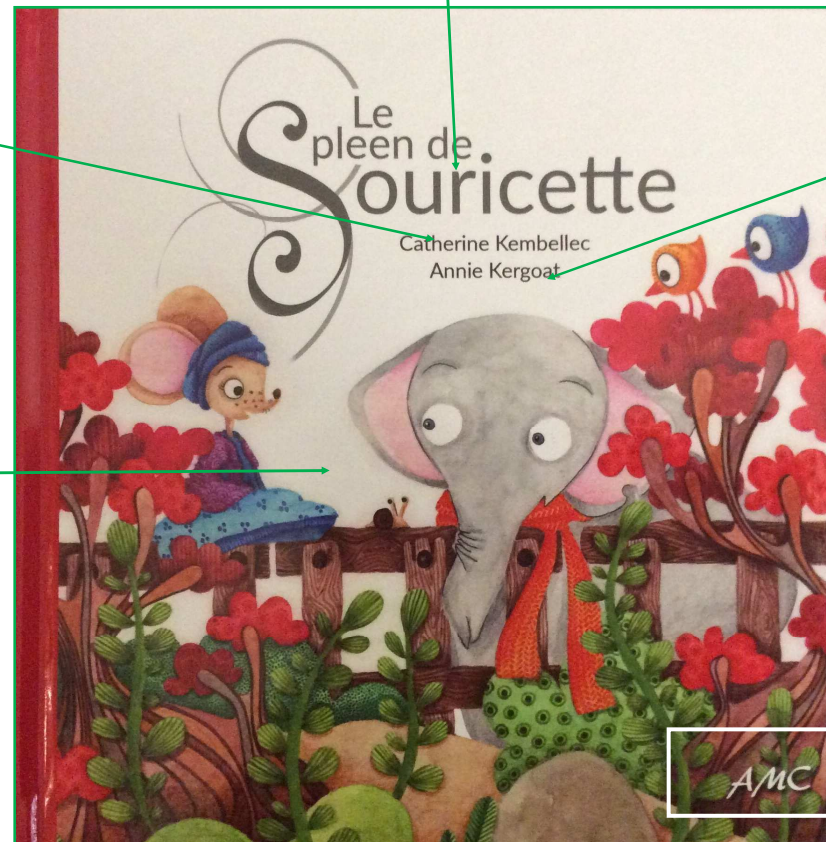

Éditeur

Celui qui fait fabriquer le livre

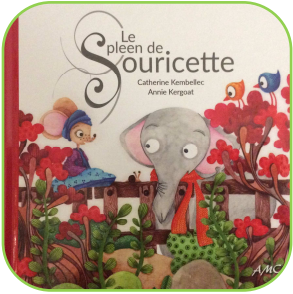

Lecture: Référent collectif

Connaître le rôle des acteurs du livre
(Fiche à plastifier)
Ou à utiliser directement sur l'écran à la maison

Prénom:

Date:.....

L'auteure



Catherine Kembellec



Au creux d'un vieil arbre, habite une toute petite souris très douce, très gentille et fort aimable que chacun, dans le petit monde de la forêt, surnomme Souricette.

L'illustratrice



Annie Kergoat

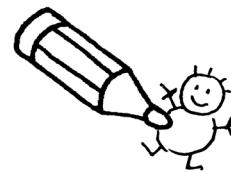



Lecture: Référent collectif

Connaître la 4° de couverture du livre
(Fiche à plastifier)
Ou à utiliser directement sur l'écran à la maison



L'auteure



l'illustratrice

présentation



4° de couverture

éditeur

prix

âge

numéro ISBN



Lecture: Identifier le titre de l'album

Consigne: Entoure en rouge le titre de l'histoire.
Ou montre avec ton doigt le titre du livre.

Prénom:

.....

Date:.....

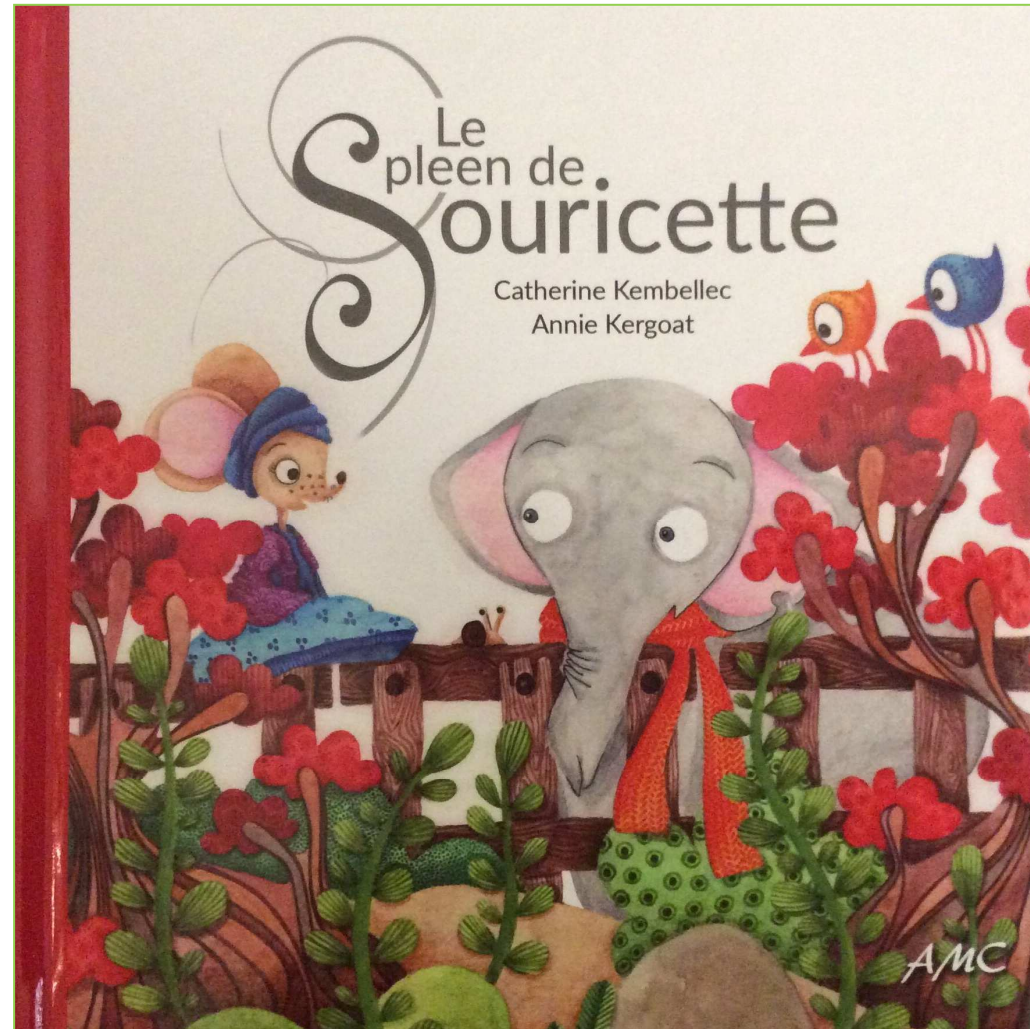



Lecture: Connaître la couverture du livre

Consigne: En te servant du référent, relie chaque étiquette à l'élément du livre qui correspond.
Utilise un crayon sur le papier ou ton doigt sur l'écran.

Prénom:

Date:.....

titre

auteure

illustratrice

éditeur

Catherine Kembellec

Le spleen de
Souricette

AMC

Annie Kergoat



Lecture: Connaître les acteurs du livre
Consigne: En te servant du référent, relie en **bleu**
Les étiquettes qui vont avec l'auteure.
Et en **rose**, les étiquettes qui vont avec l'illustratrice.
Ou faire suivre le chemin avec le doigt sur l'écran.

Prénom:

Date:.....

auteure



Annie Kergoat

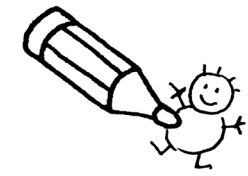

illustratrice



Catherine Kembellec



Au creux d'un vieil arbre, habite une toute petite souris très douce, très gentille et fort aimable que chacun, dans le petit monde de la forêt, surnomme Souricette.





Lecture: Connaître la couverture du livre

Consigne: Entoure les images qui correspondent à la couverture de l'album *Le spleen de Souricette*

Ou demander à l'enfant de les montrer avec le doigt sur l'écran.

Prénom:

.....

Date:.....

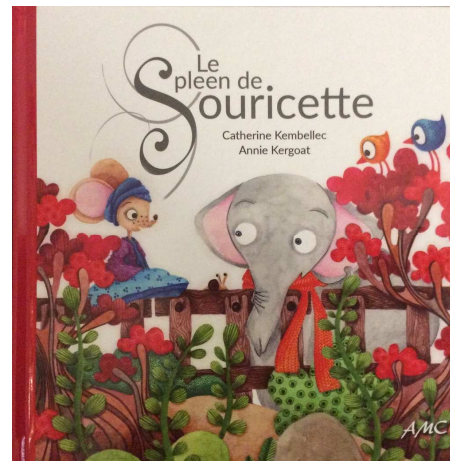
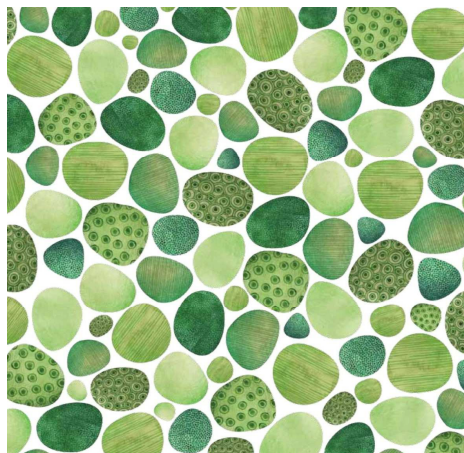
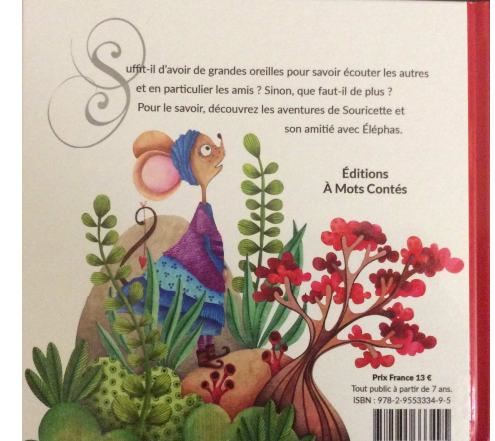
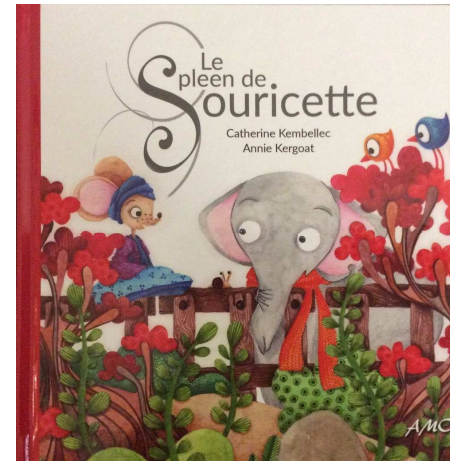
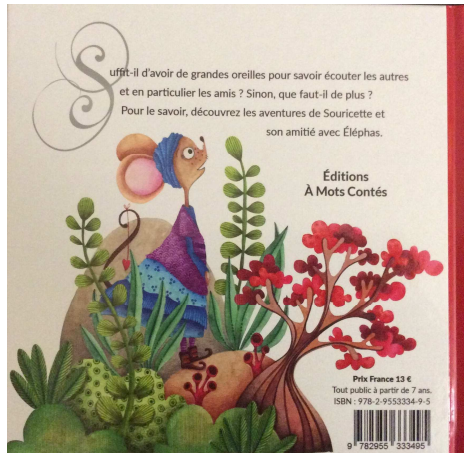

À mes enfants Quentin, Déborah, Arthur, Amandine, Marie-Line, Gérald et leur papa Christian ainsi qu'à mes petits-enfants.

Catherine Kembellec

À mon fils, Quentin, pour sa patience d'avoir une maman qui dessine tout le temps !

Annie Kergoat

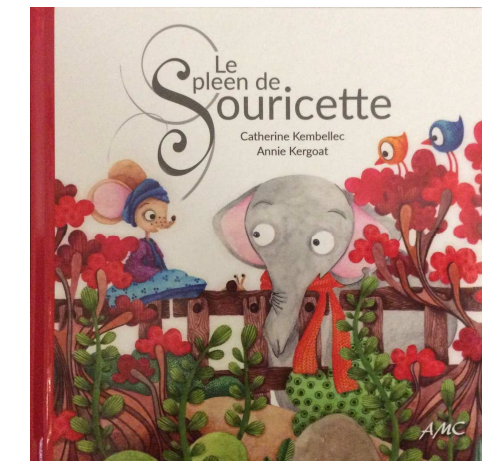



Lecture: Connaître la 4° page de couverture

Consigne: Entoure les images qui correspondent à
La 4° page de couverture de l'album *Le spleen de Souricette*
Ou demander à l'enfant de les montrer avec le doigt sur l'écran.

Prénom:

Date:.....

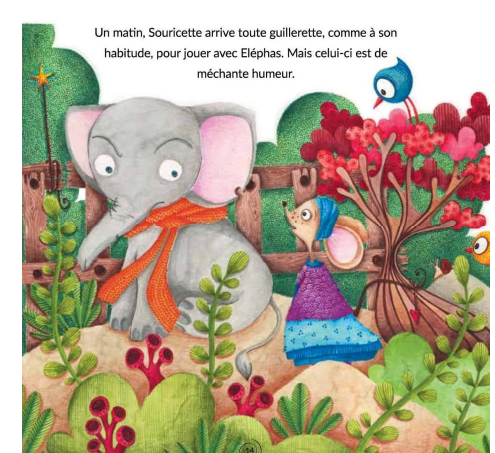
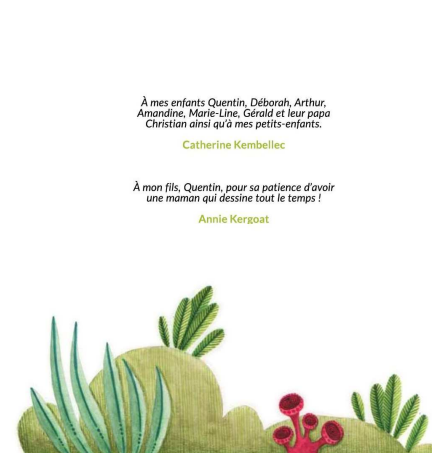
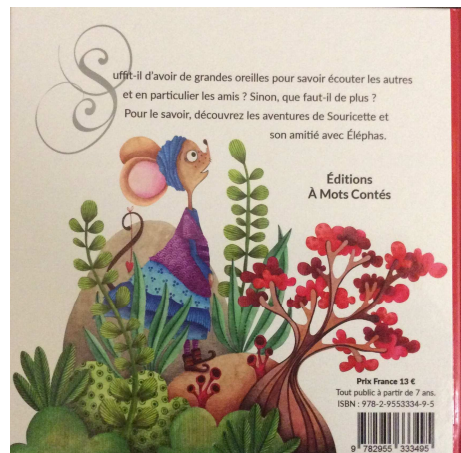
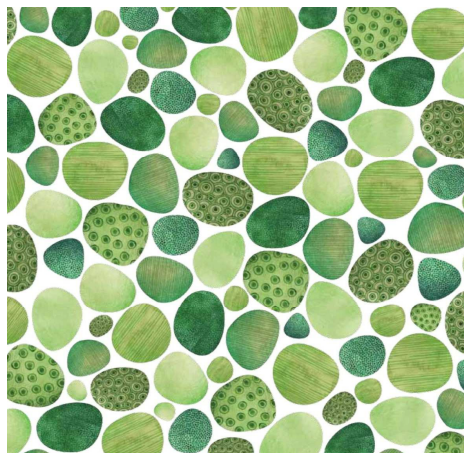
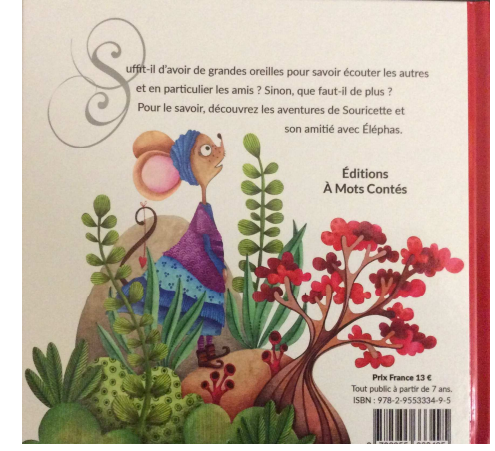
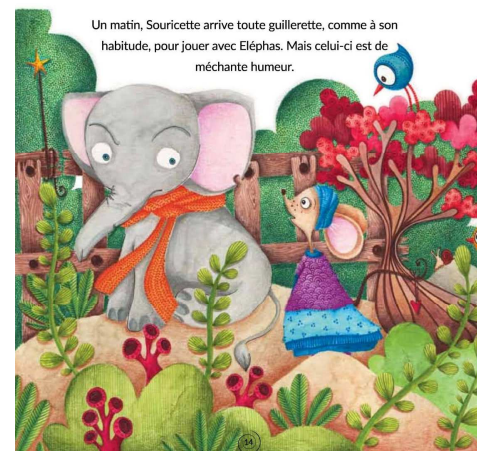
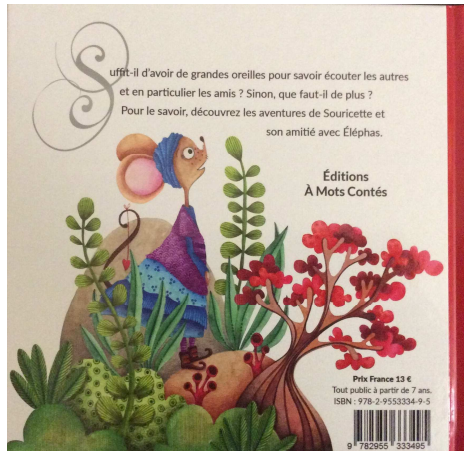



Lecture: Puzzle

Connaître la couverture du livre

Pièces à reproduire , à découper et à faire coller

le gabarit ou à l'intérieur du cadre vide

Prénom:

.....

Date:.....

sur

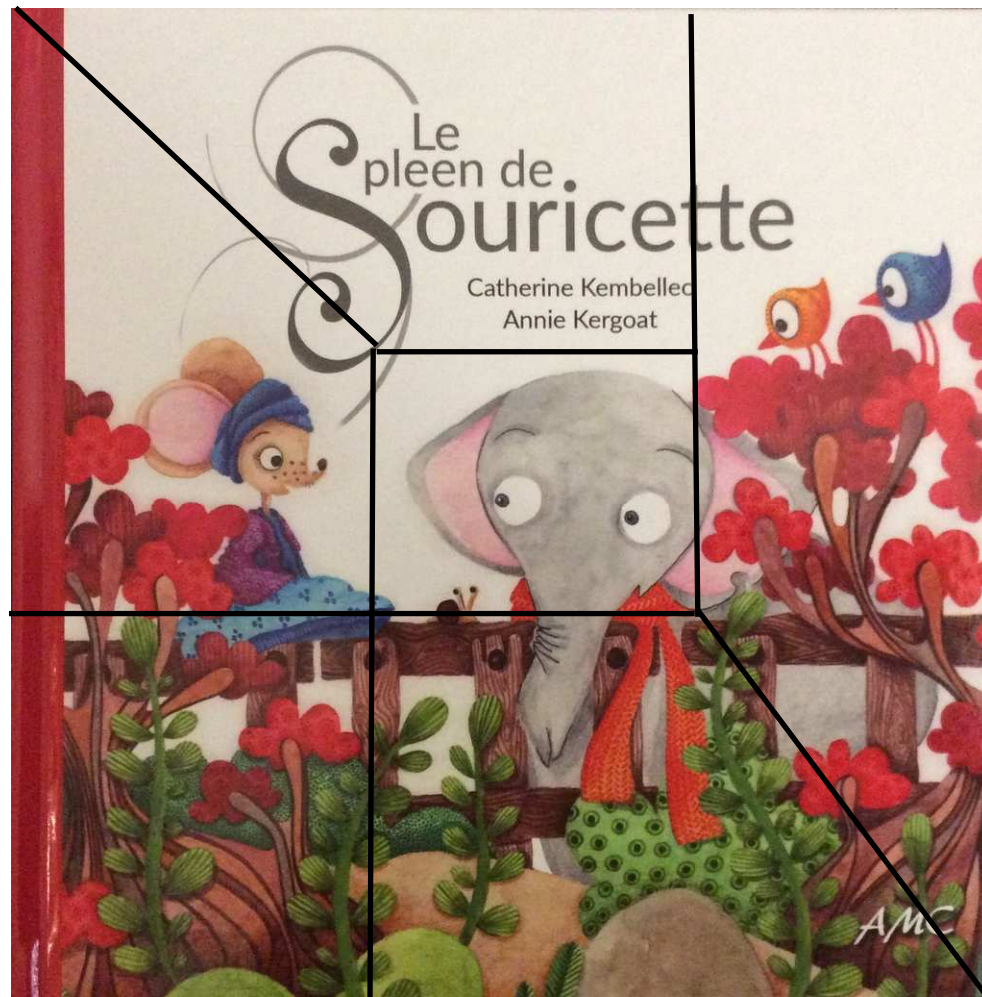
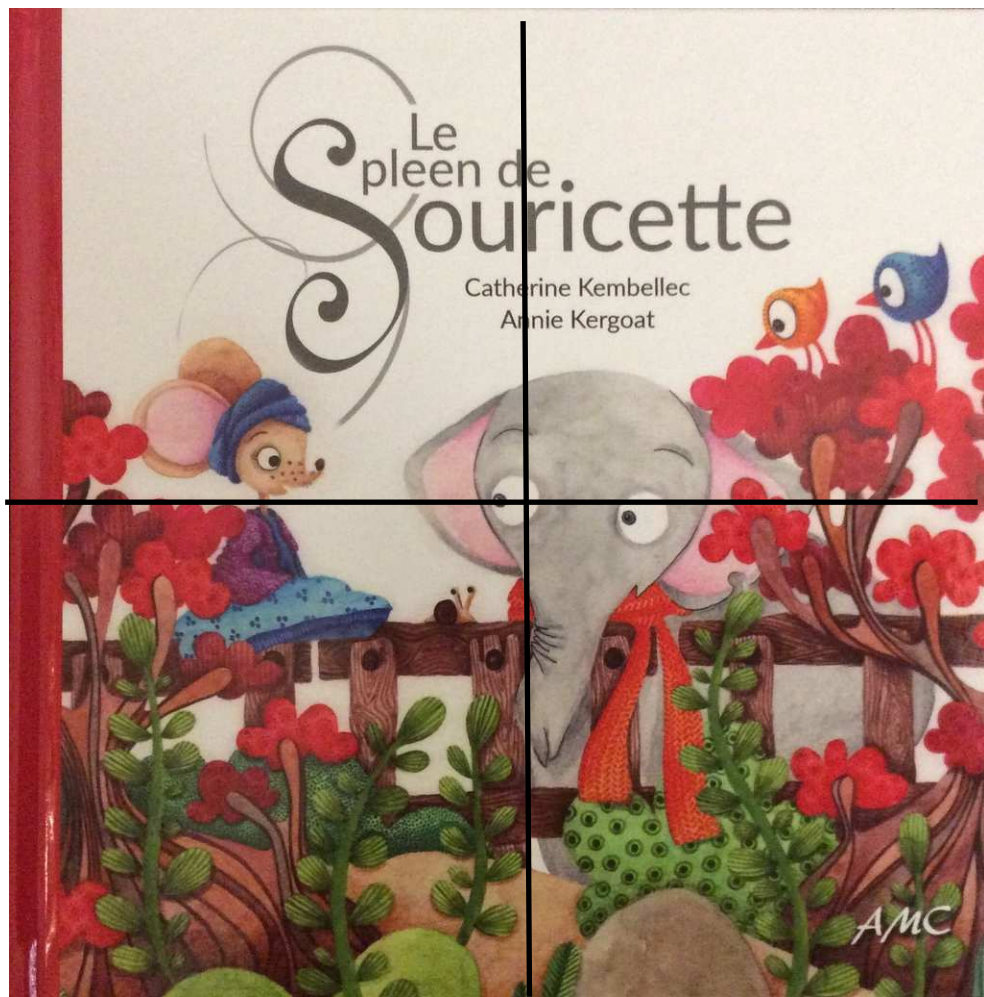



Lecture: Puzzle

Connaître la couverture du livre

Pièces à reproduire , à découper et à faire coller
sur le gabarit ou à l'intérieur du cadre vide

Prénom:

.....

Date:.....

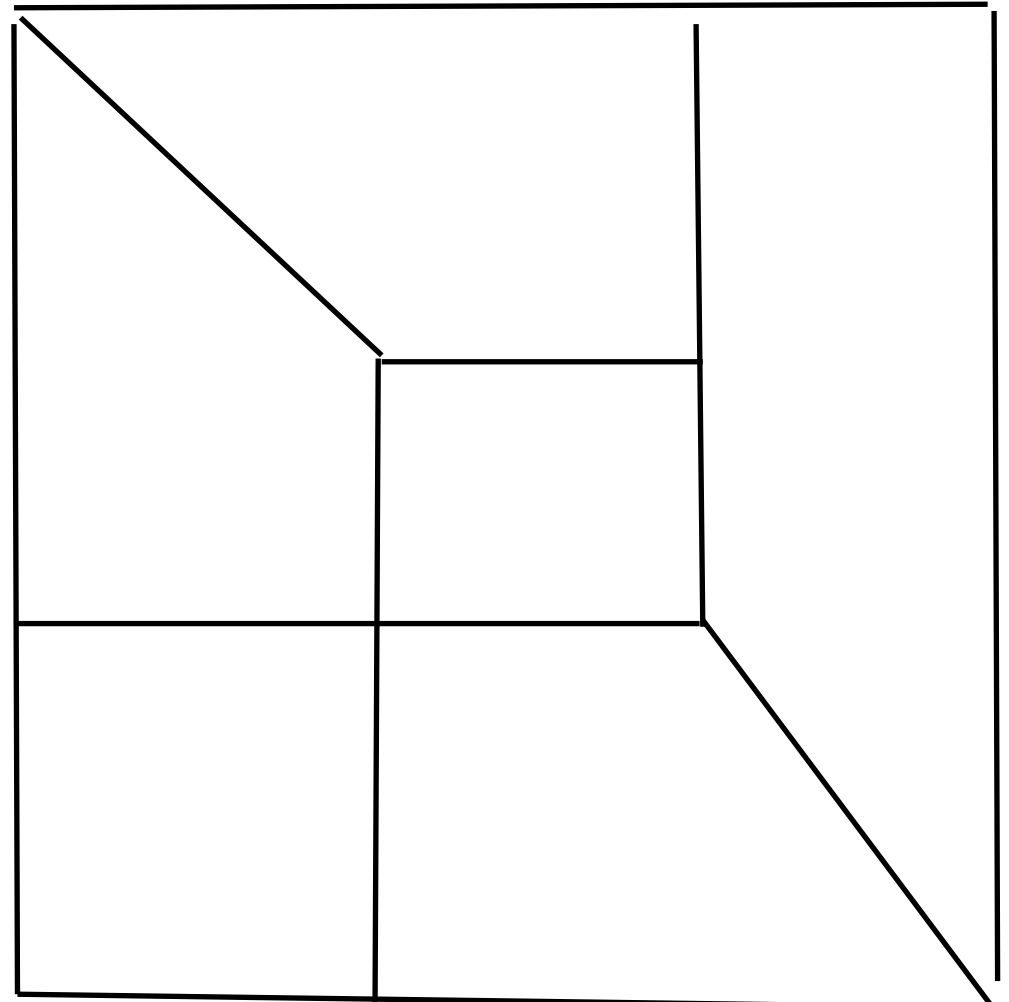
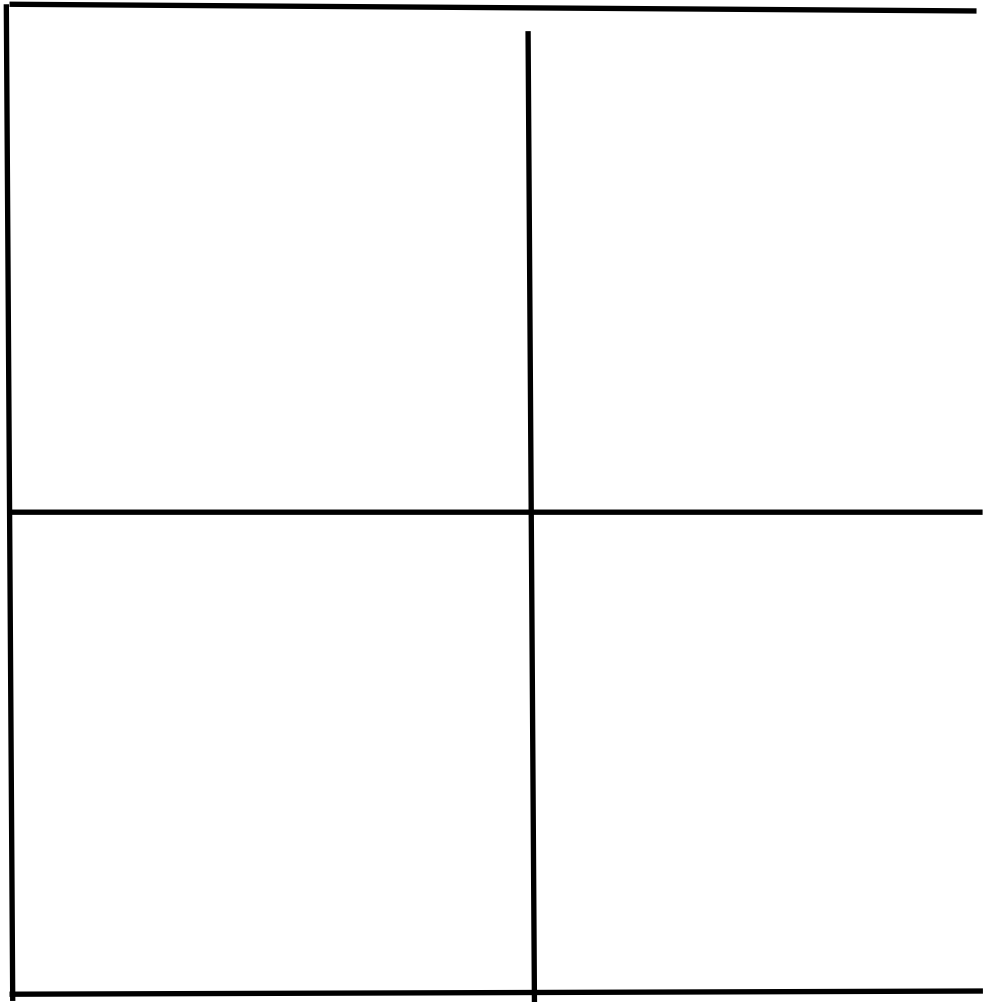

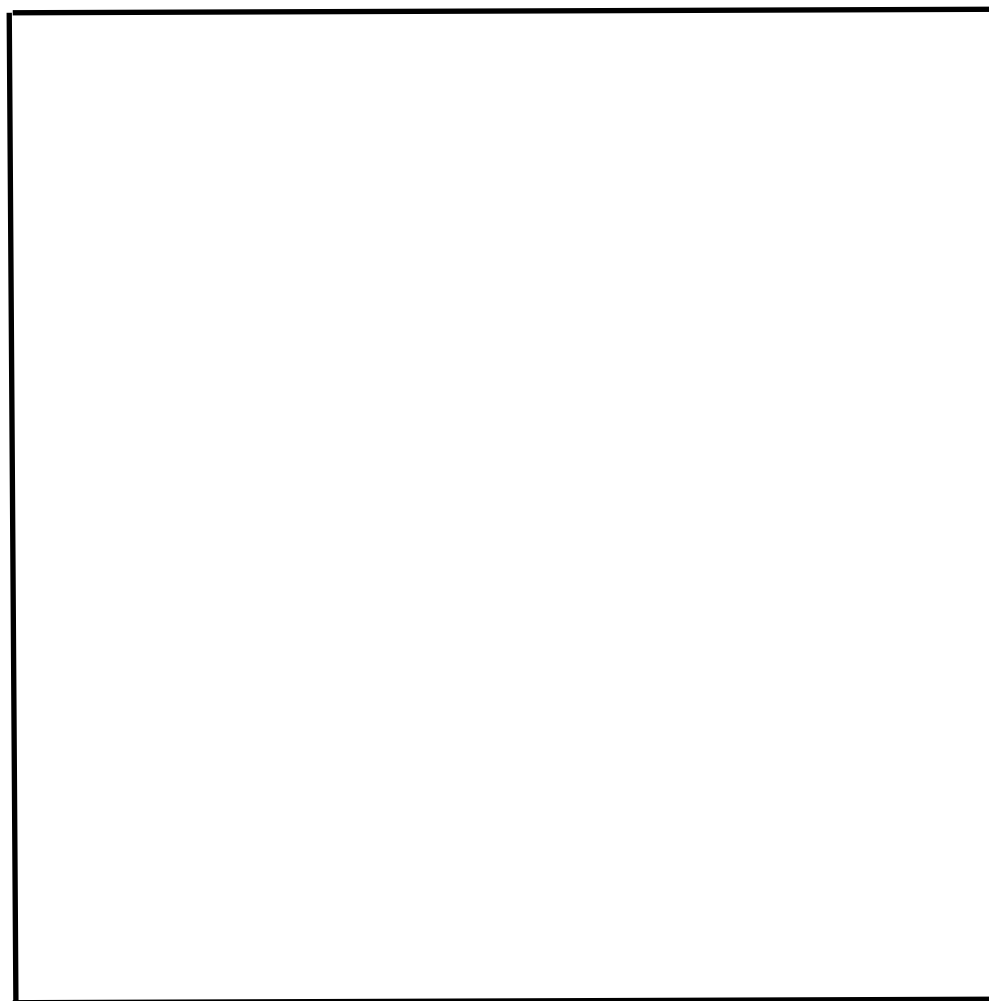
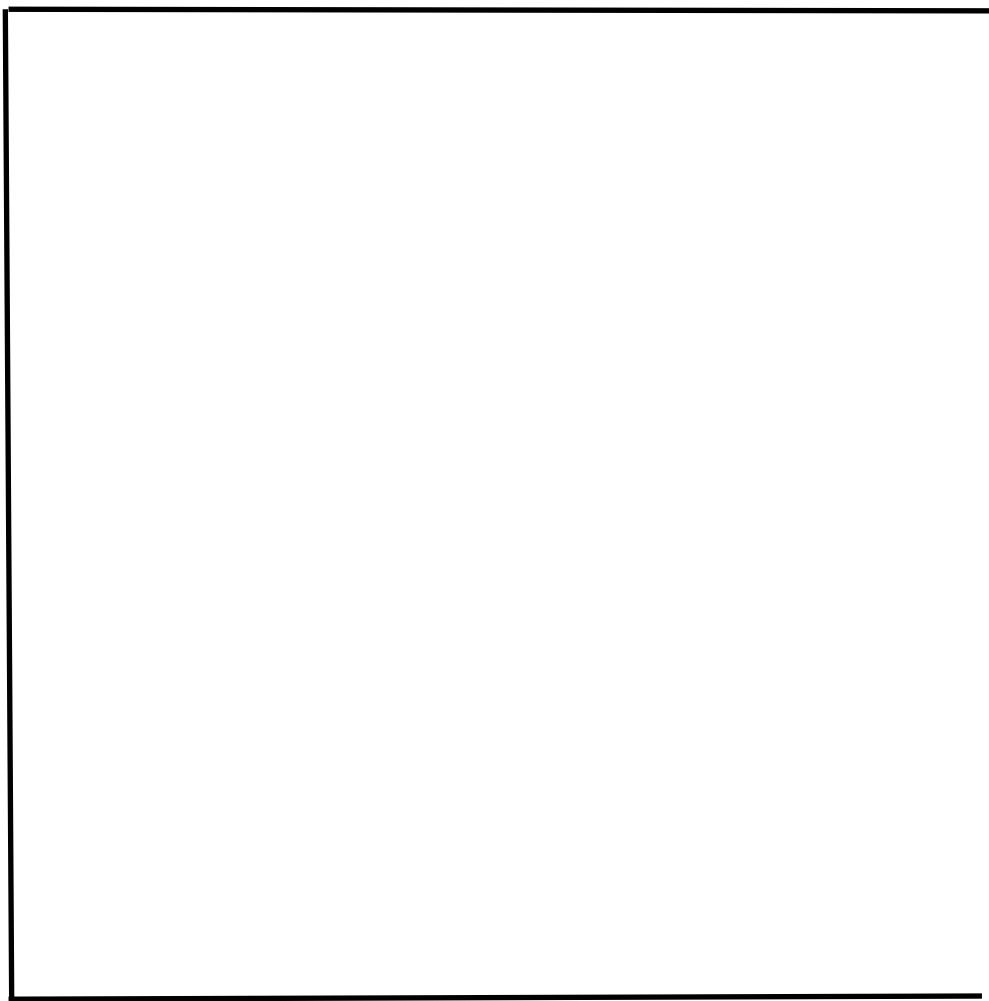

Fiches d'exploitation pédagogique du livre **LE SPLEEN DE SOURICETTE**

écrit par Catherine Kembellec

illustré par Annie Kergoat

Edité chez **A** Mots **C**ontés

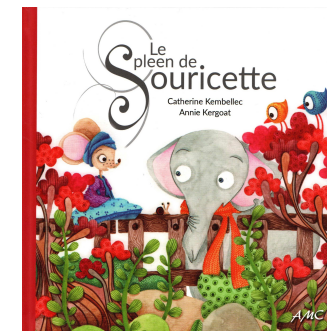

Graphisme

Toute Petite Section/ Petite Section

**Réaliser des gestes graphiques pour se préparer à écrire
avec un gros feutre ou un pinceau**

Les essais peuvent être faits dans la farine ou le sucre avec l'index. Les M.S. ou les G.S. peuvent fabriquer les tracés avec des boudins de pâte à modeler. Les T.P.S. Repasseront dessus avec le doigt. La perception kinesthésique aidera le petit enfant à s'approprier et reproduire le mouvement attendu.

- * Le trait horizontal
- * Le trait vertical
- * Les quadrillages
- * Le rond
- * Le pont
- * Les points
- * La boucle à l'endroit

Écriture et Graphisme

Cycle 1

Commencer à écrire seul

P.S.

- Réaliser des exercices graphiques pour se préparer à écrire

M.S.

- Adopter une posture confortable pour écrire
- Tenir de façon adaptée l'instrument d'écriture
- Contrôler les tracés (freiner son geste)
- Ecrire librement son prénom, des mots connus à partir d'un modèle

G.S.

- Adopter une posture confortable pour écrire
- Tenir de façon adaptée l'instrument d'écriture
- Faire correspondre des graphies (capitales/ scripte)
- Faire correspondre 3 graphies (capitales/ scripte/ cursive)
- Gérer l'espace graphique (aller de gauche à droite, maintenir un alignement)
- S'exercer à des transcriptions de mots, phrases, courts textes connus, à leur saisie sur ordinateur
- S'exercer à écrire spontanément des mots en utilisant différentes procédures:
 - * utiliser des mots connus mémorisés ou retrouvés dans les outils de la classe,
 - * utiliser un morceau de mot connu,
 - * encoder (nom des lettres, syllabes, phonèmes)

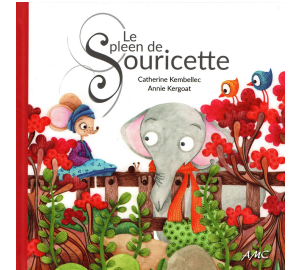

GRAPHISME : Le trait horizontal et le trait vertical

Observe la barrière de l'enclos d' Eléphas

PRENOM:

.....

DATE:

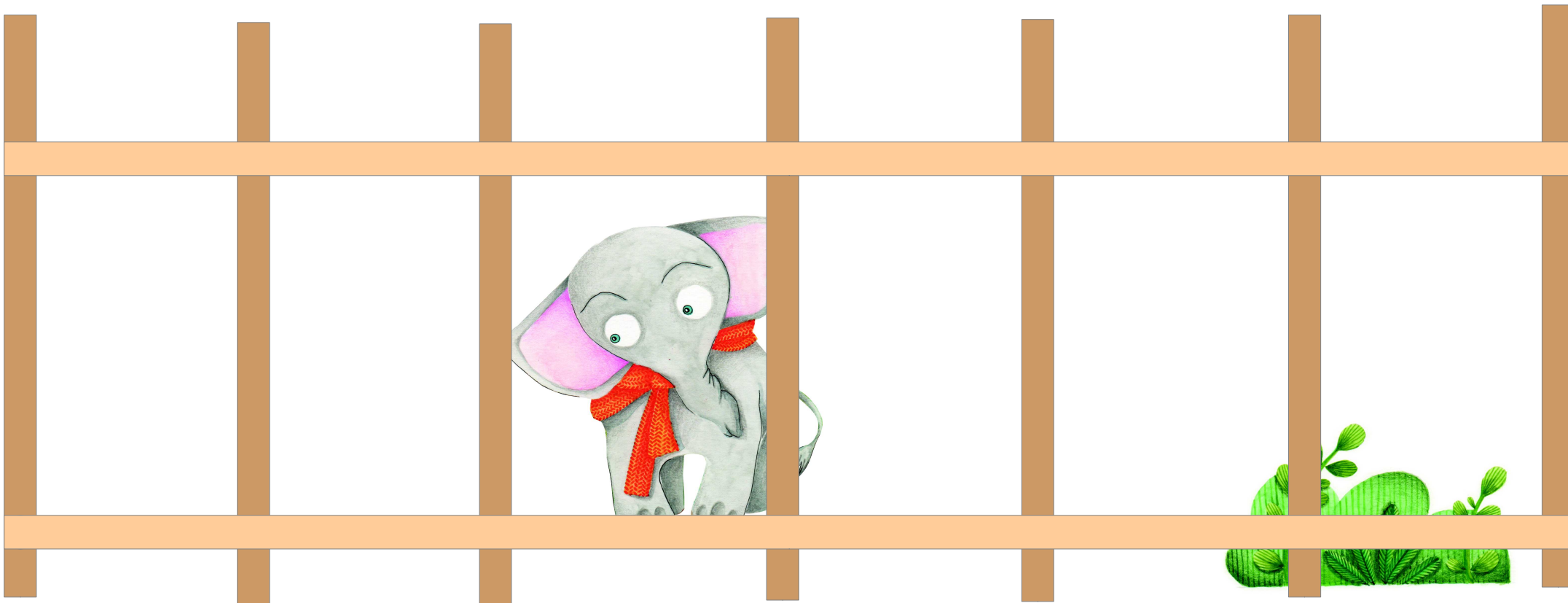
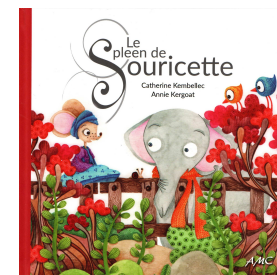

1. GRAPHISME : Le trait horizontal

Trace avec ton doigt les traverses de l'enclos d'Eléphas en joignant les points.
(Sur le papier ou sur l'écran)
Puis trace avec un feutre ou un pinceau sur la fiche.

PRENOM:

.....

DATE:

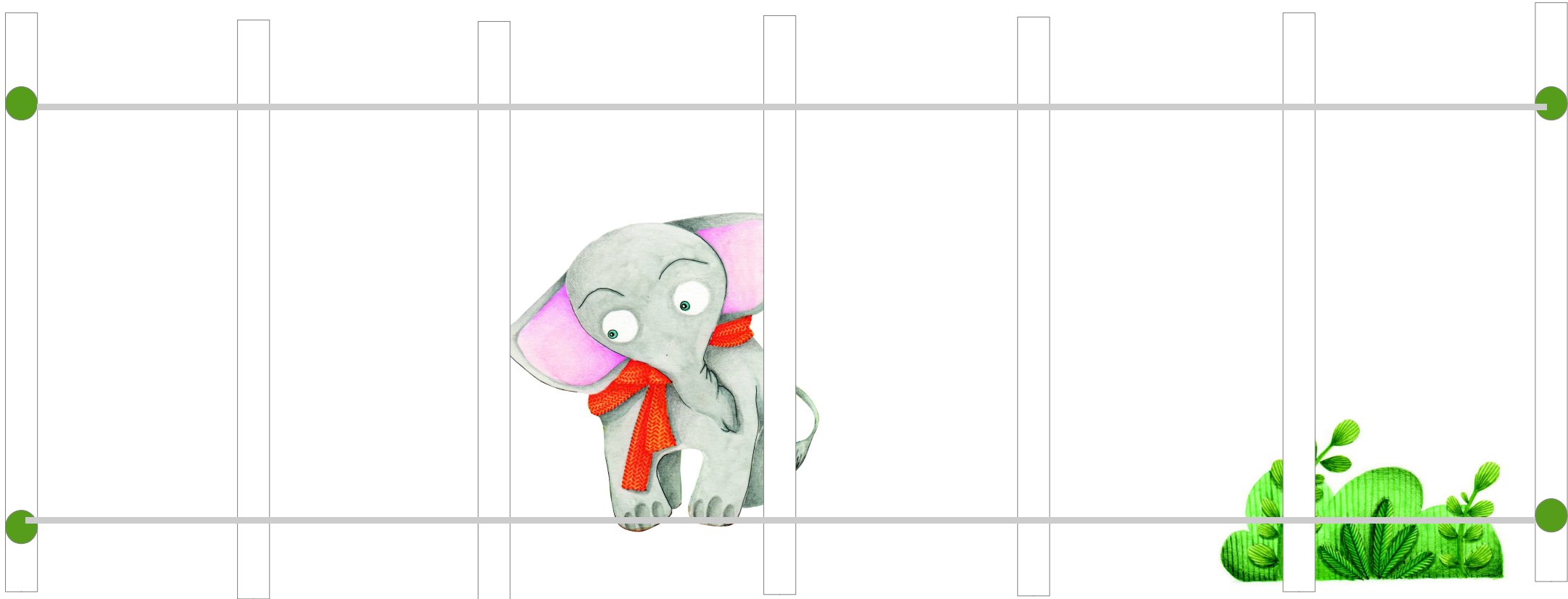
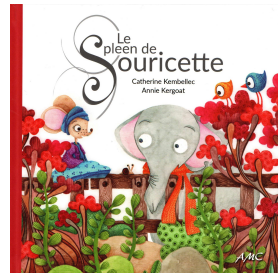

2. GRAPHISME : Le trait vertical

Trace avec ton doigt les traverses de l'enclos d'Eléphas en joignant les points.
(Sur le papier ou sur l'écran)
Puis trace avec un feutre ou un pinceau sur la fiche.

PRENOM:

.....

DATE:

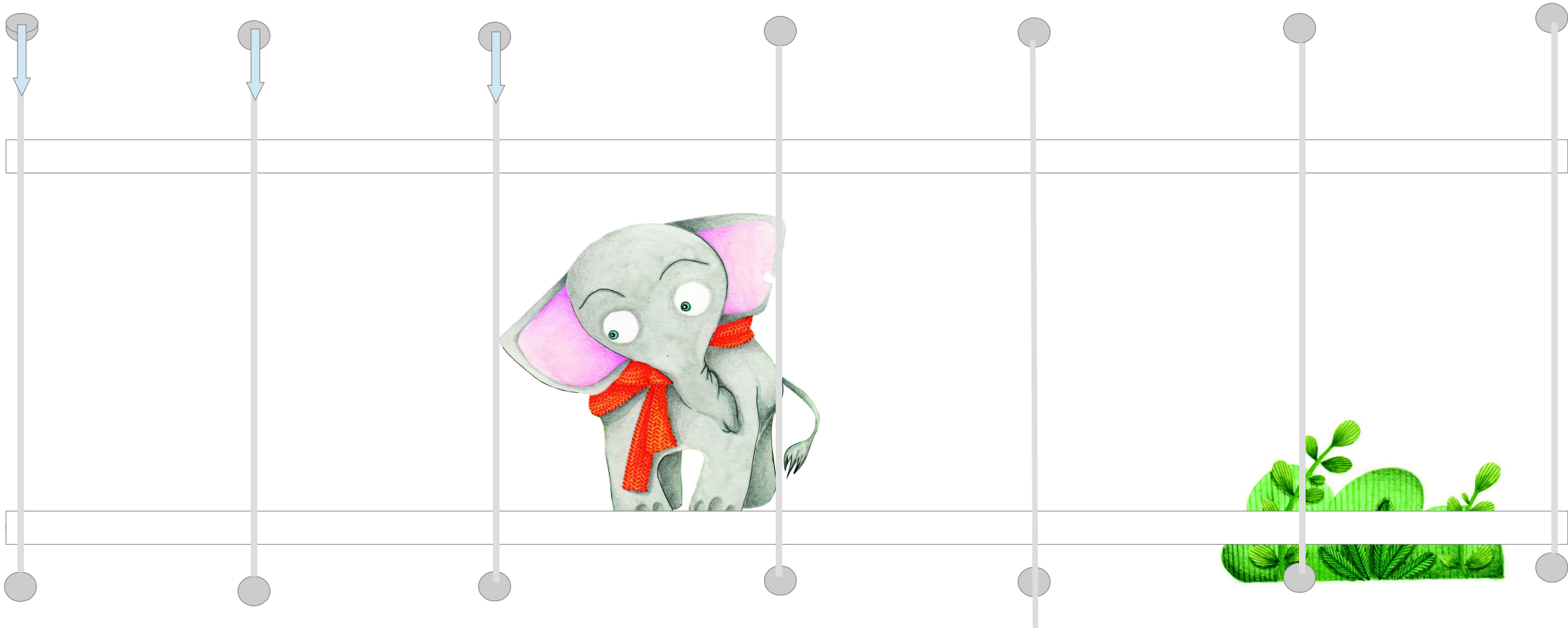
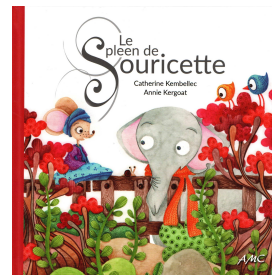

3. GRAPHISME: Le trait vertical (La porte de la maison de Souricette p. 12)

Trace avec ton doigt les planches de la porte de la maison de Souricette en joignant les points.

(Sur le papier ou sur l'écran)

Puis trace avec un feutre ou un pinceau sur la fiche.

PRENOM:

.....

DATE:

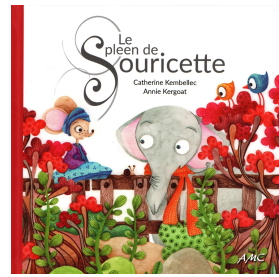

4. GRAPHISME: Le quadrillage (La fenêtre de la maison de Souricette p. 12)

Trace avec ton doigt les petits carreaux de la fenêtre de Souricette.

(Sur le papier ou sur l'écran)

Puis trace avec un feutre ou un pinceau sur la fiche.

PRENOM:

.....

DATE:

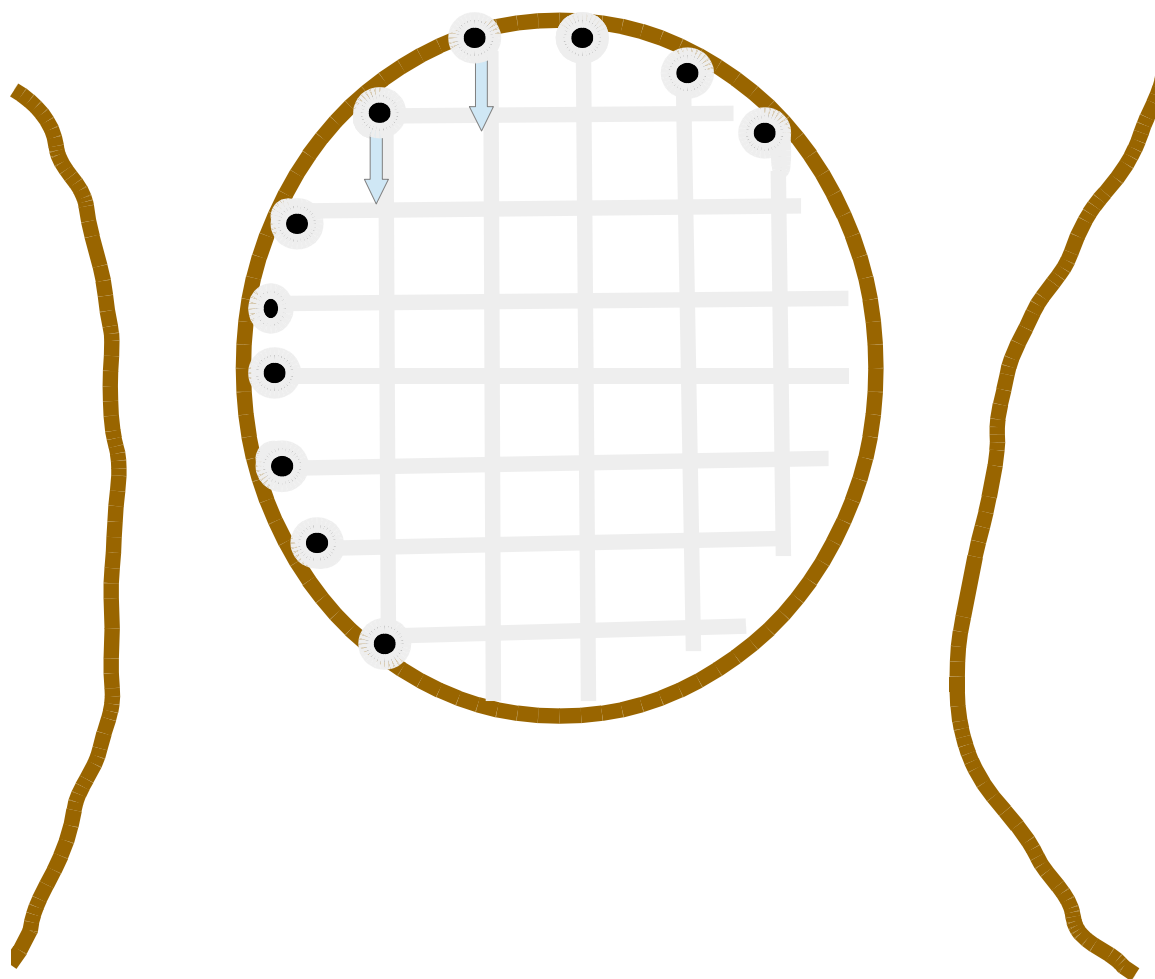
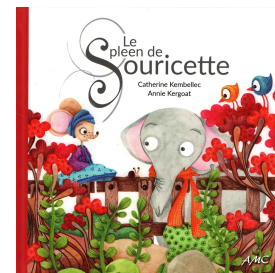

3. GRAPHISME: Le trait vertical (La barrière de l'enclos d' éléphas)

Trace à l'intérieur des lignes les barreaux de l'enclos d'Eléphas

PRENOM:

.....

DATE:

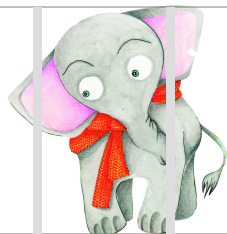
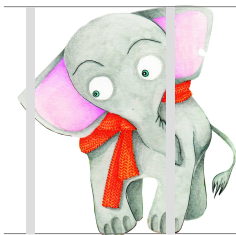
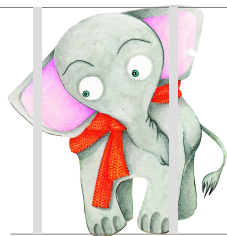
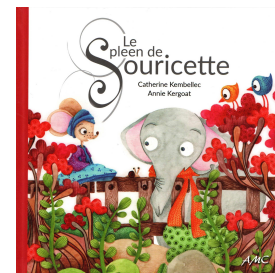

5. GRAPHISME: La spirale de Petit Escargot (p. 12)

Suis avec ton doigt le tracé de la coquille de Petit Escargot

(Sur le papier ou sur l'écran)

Puis trace avec un feutre ou un pinceau sur la fiche.

PRENOM:

.....

DATE:

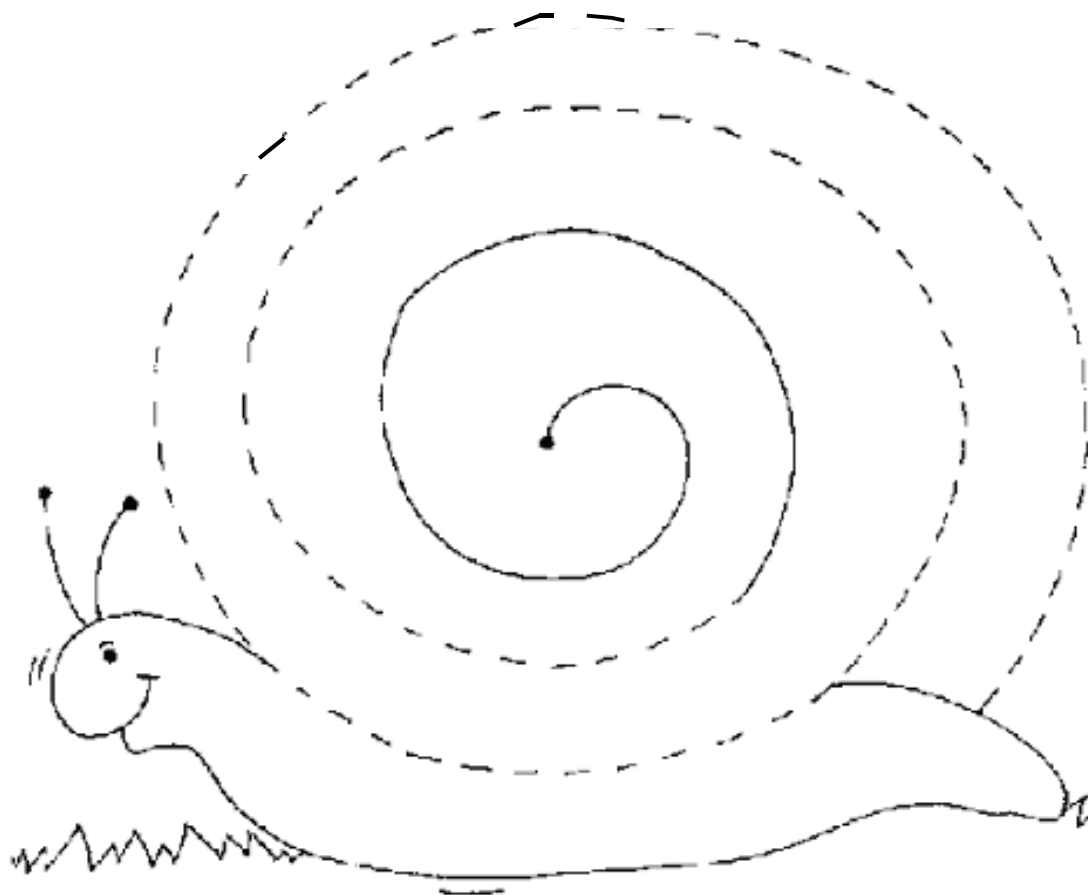
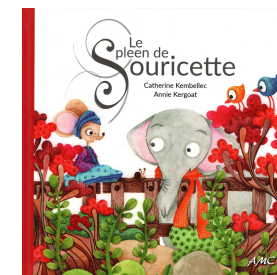

6. GRAPHISME: Le rond des petits trous du fromage de Souricette

Suis avec ton doigt le tracé des ronds

(Sur le papier ou sur l'écran)

Puis trace avec un feutre ou un pinceau sur la fiche.

PRENOM:

.....

DATE:

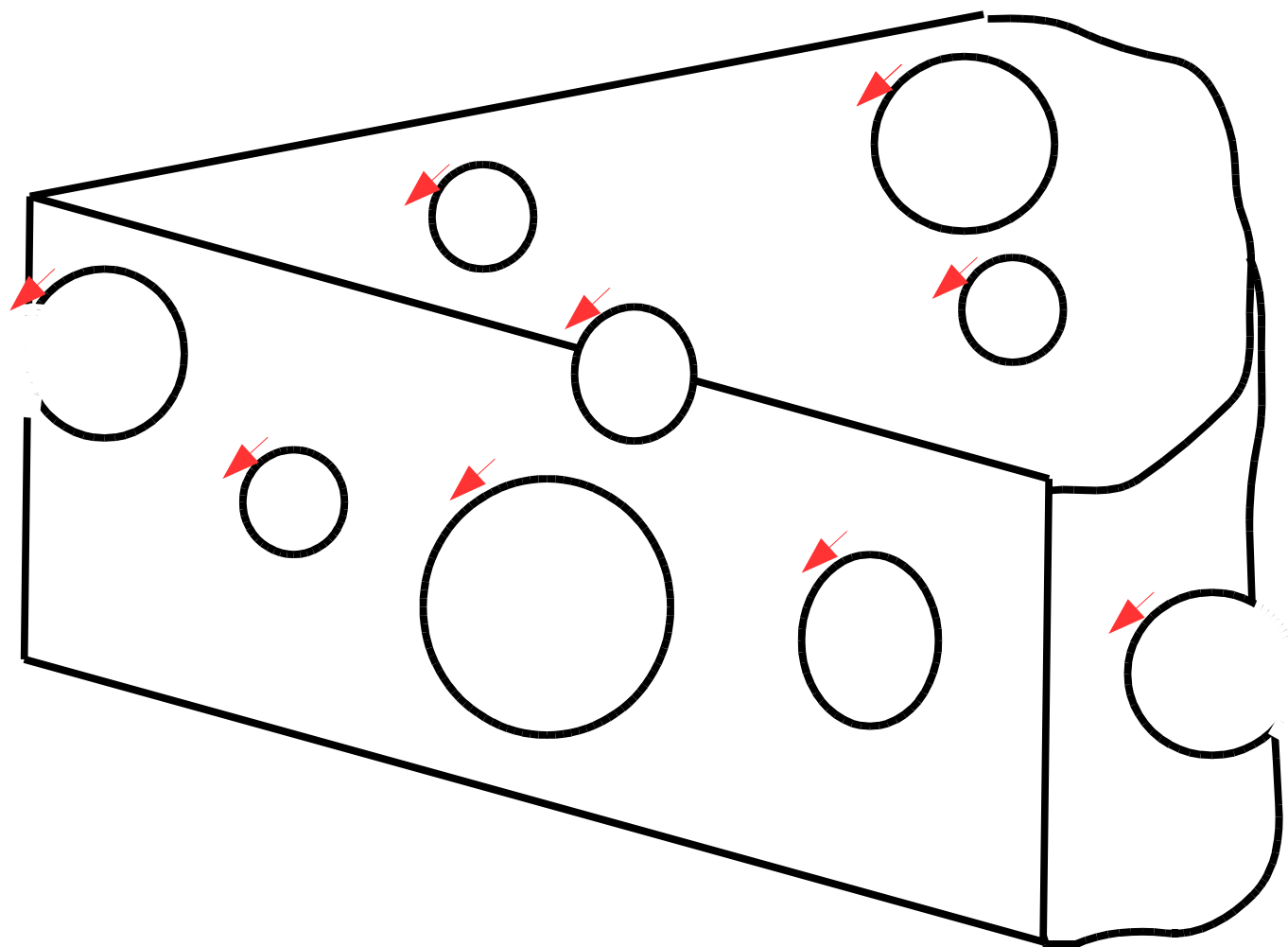
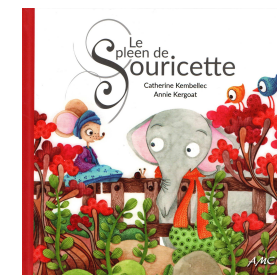

6. GRAPHISME: Le rond des petits trous du fromage de Souricette

Trace à l'intérieur des lignes les ronds des petits trous du fromage de Souricette.

PRENOM:

.....

DATE:

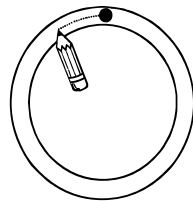
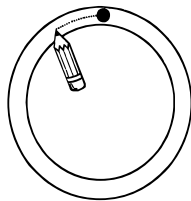
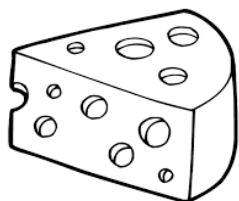
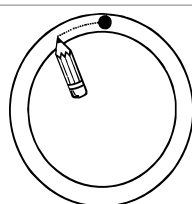
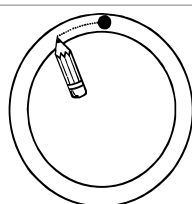
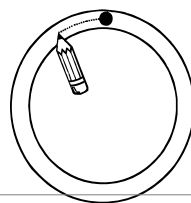
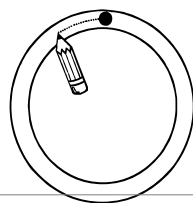
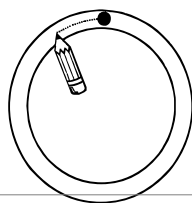
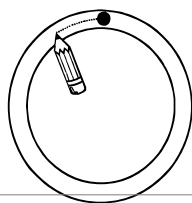
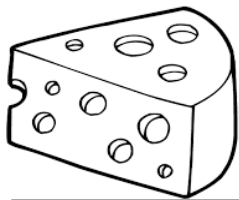
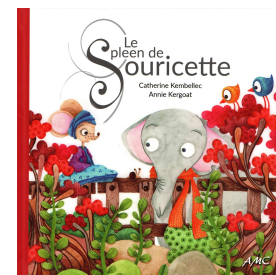

7. GRAPHISME: Les ponts et les sauts de l'oiseau (p.11)

Suis avec ton doigt le tracé des sauts de l'oiseau
(Sur le papier ou sur l'écran)

Puis trace avec un feutre ou un pinceau sur la fiche.

PRENOM:

.....

DATE:

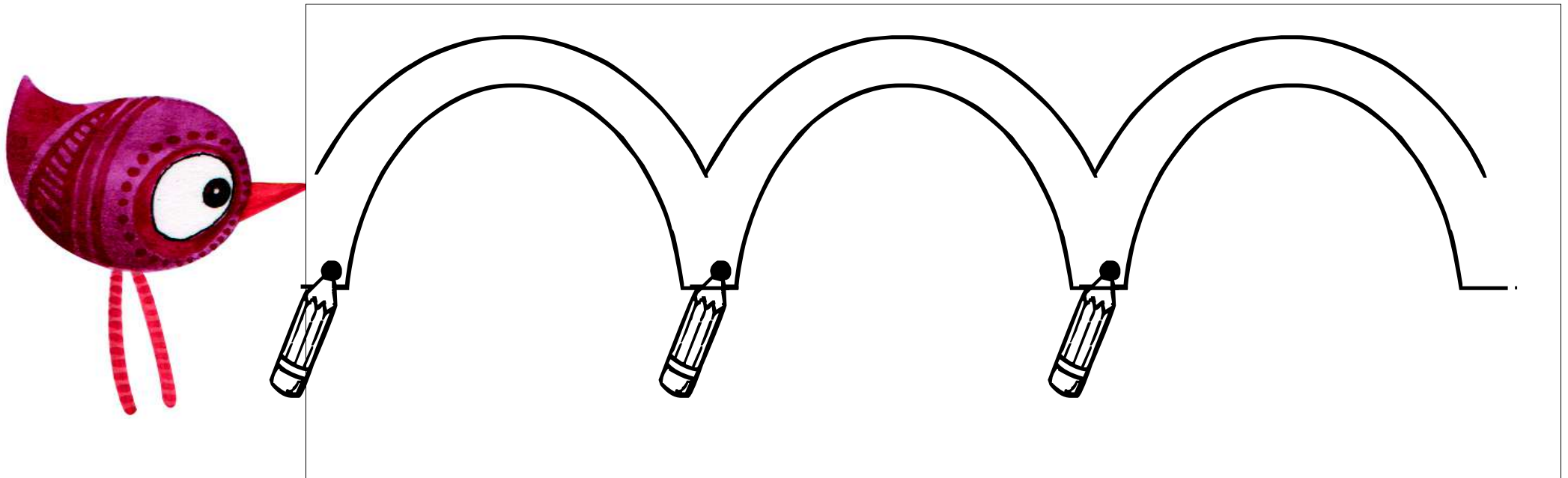
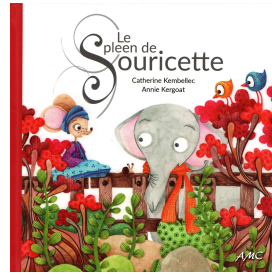

8. GRAPHISME: Les ponts et les sauts de l'oiseau (p.11)

Suis avec ton doigt le tracé des sauts de l'oiseau
(Sur le papier ou sur l'écran)
Puis trace avec un feutre ou un pinceau sur la fiche.

PRENOM:

.....

DATE:

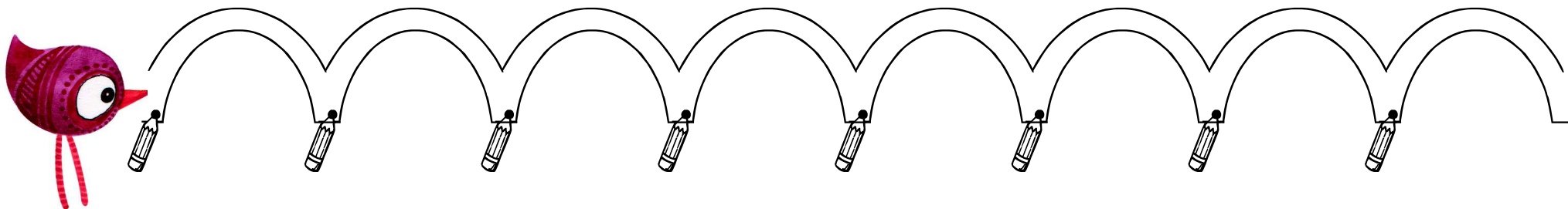
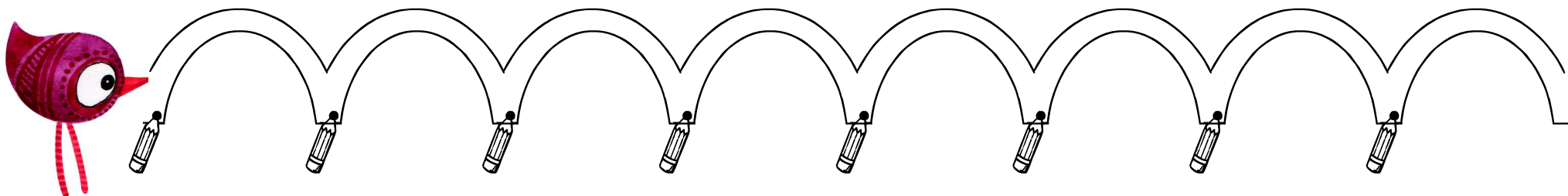
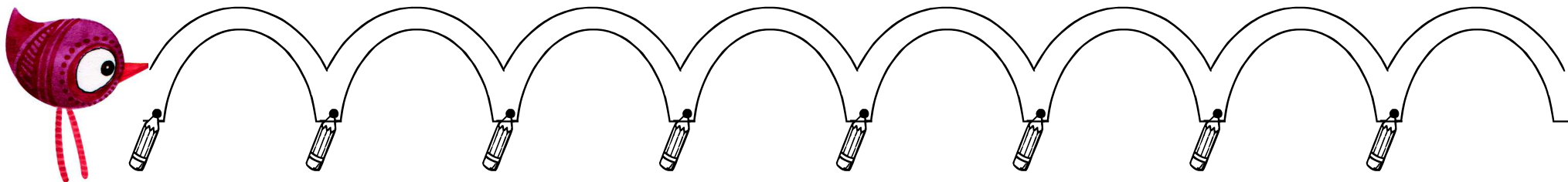
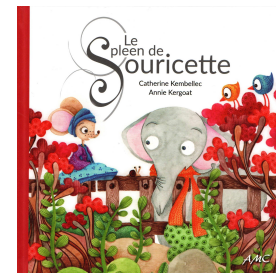

8. GRAPHISME: Les points des buissons (la forêt de Souricette p.23 & 24)

Pose ton doigt sur les points des buissons

(Sur le papier ou sur l'écran)

Puis marque les points avec des feutres de différentes tailles
ou un pinceau sur la fiche.

PRENOM:

.....

DATE:

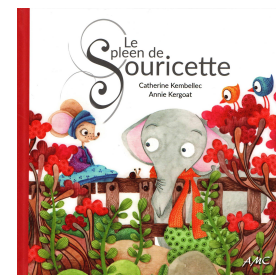

10. GRAPHISME: Les boucles des fougères

Suis avec ton doigt le tracé des boucles
(Sur le papier ou sur l'écran)
Puis trace avec des feutres
ou un pinceau sur la fiche.

PRENOM:

DATE:

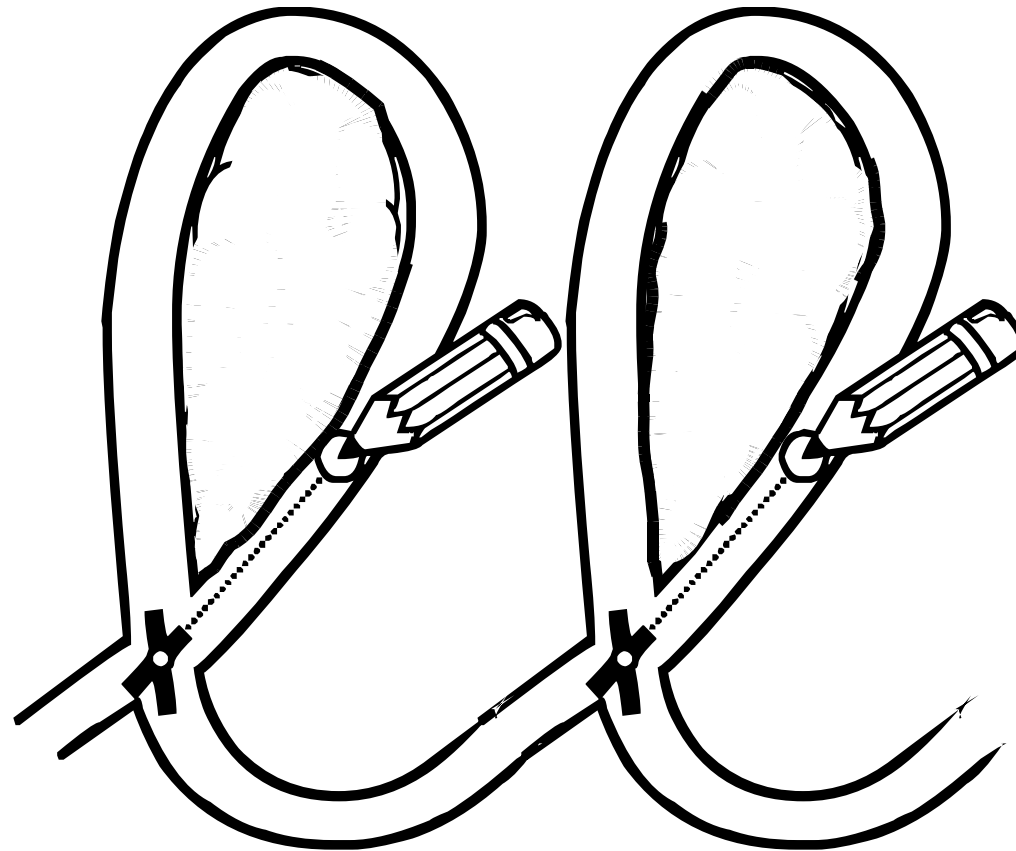
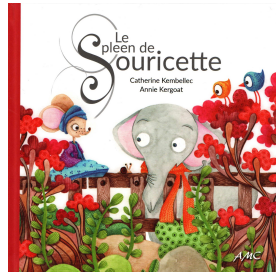

11. GRAPHISME: Les boucles à l'endroit

Suis avec ton doigt le tracé des boucles
(Sur le papier ou sur l'écran)
Puis trace avec un feutre ou un pinceau sur la fiche.

PRENOM:

DATE:

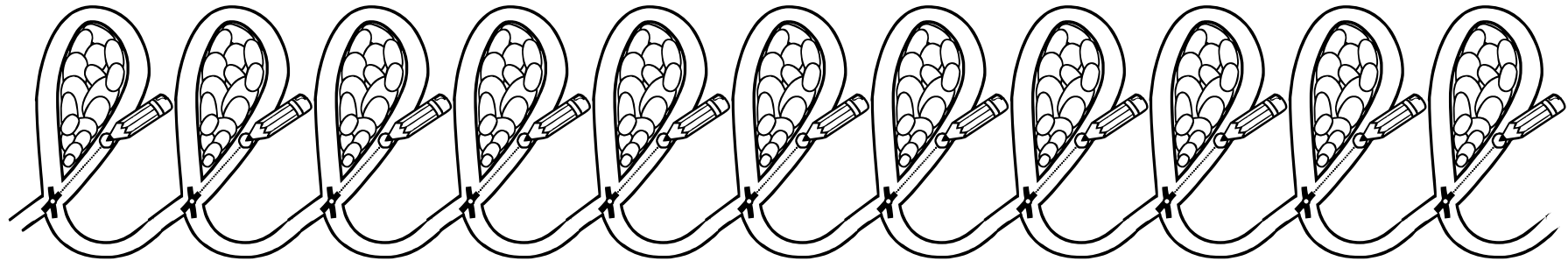
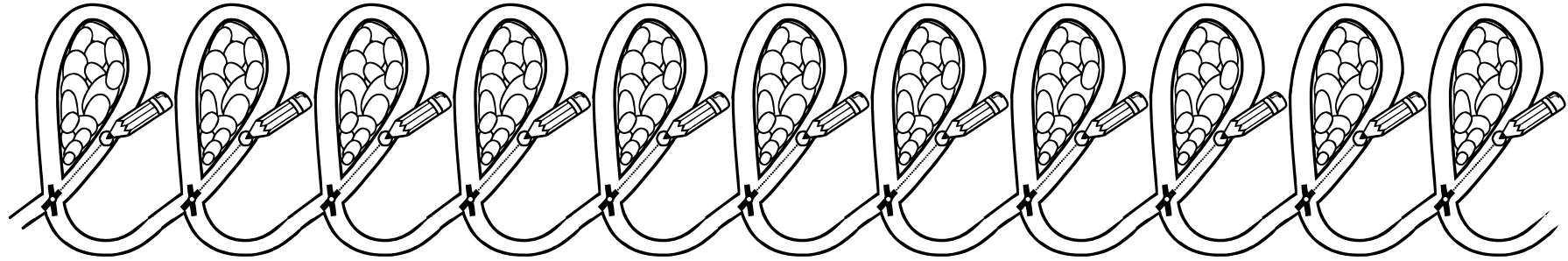
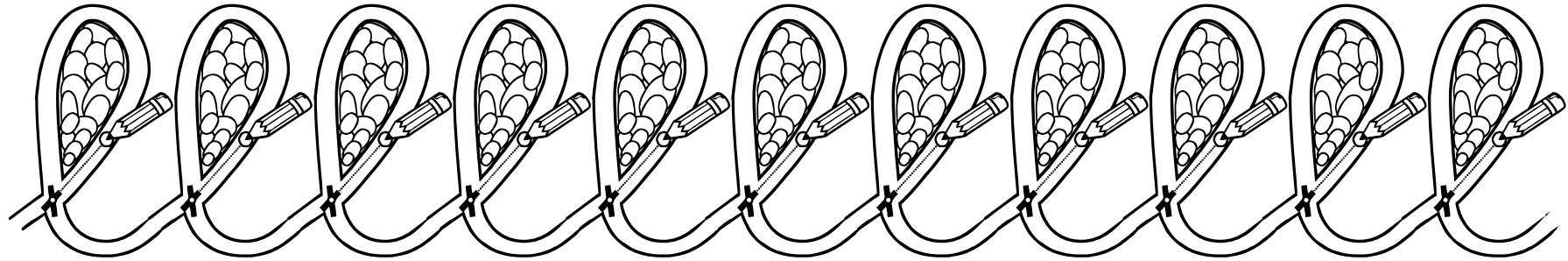
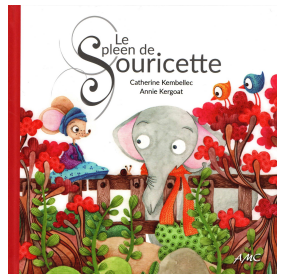

Activités **DECOUVERTE DU MONDE**

dominante **MATHEMATIQUES** , numération **< ou = 10**



- **Décrire, comparer et classer** ou ranger
- **Reconnaître et exprimer** des **très petites quantités**
- **Associer** le nom des **nombres** connus avec leur **écriture chiffrée**

- **Comparer** les objets selon leur **longueur, taille** , leur masse ou leur volume
- **Dénombrer** en utilisant le **comptage** ou des **groupements**

Les fiches et les vignettes peuvent être plastifiées. Des scratchs double face peuvent être utilisés pour transformer les fiches en matériels d'ateliers de manipulations autonomes . Les largeurs sont souvent un peu importantes. Vous pouvez les couper en 2.

Les activités peuvent aussi rester sous forme de fiches à coller dans les cahiers.

Pour les **classes à 2 niveaux**, des activités identiques sont proposées avec **2 niveaux de difficultés**. A vous de choisir ce qui vous convient le mieux.



COMPARER DES OBJETS SELON LEUR HAUTEUR // COMPARER ET CLASSER











Connaître la notion de grandeur: PETIT / GRAND

Observe , compare , montre la plus petite souris.... montre la plus grande souris

puis colle les souris de la planche 2 de la plus PETITE à la plus GRANDE.

PRENOM:

DATE:

| | | | | |
|---|---|---|---|---|
|  |  |  |  |  |
|  |  |  |  |  |



COMPARER DES OBJETS SELON LEUR HAUTEUR // COMPARER ET CLASSER

Connaître la notion de grandeur: PETIT / GRAND

Vignettes à manipuler.

Découper coller

PRENOM:

DATE:

| | | | | |
|---|---|---|--|--|
|  |  |  |  |  |
|  |  |  |  |  |



COMPARER DES OBJETS SELON LEUR HAUTEUR // COMPARER ET CLASSER

Connaître la notion de grandeur: PETIT / GRAND

Observe les vignettes. Puis colle les petites souris
de la plus PETITE à la plus GRANDE.

PRENOM:

DATE:

| | | | | |
|--|--|--|--|--|
| | | | | |
|--|--|--|--|--|





COMPARER DES OBJETS SELON LEUR HAUTEUR // COMPARER ET CLASSER

Connaître la notion de grandeur: PETIT / GRAND

Observe , compare , montre le plus petit éléphant.... montre le plus grand éléphant puis colle les vignettes /éléphanteaux du plus PETIT au plus GRAND.

PRENOM:

DATE:

| | | |
|---|--|---|
|  |  |  |
| | | |



Connaître la notion de grandeur: PETIT / GRAND

Vignettes à manipuler.

Découper coller

Penser à les plastifier pour en faire un matériel d'atelier de manipulation.

PRENOM:

DATE:













COMPARER DES OBJETS SELON LEUR HAUTEUR // COMPARER ET CLASSER

Connaître la notion de grandeur: GRAND / PETIT

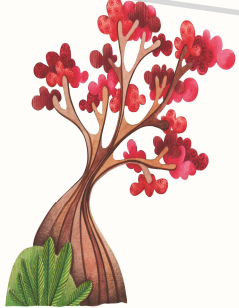
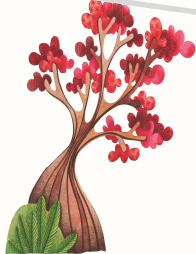
Observe , compare , montre le plus GRAND arbre.... montre le plus petit arbre puis colle les arbres de la planche 2 du plus GRAND au plus PETIT

PRENOM:

DATE:

| | | | | |
|---|---|---|---|---|
|  |  |  |  |  |
|  |  |  |  |  |



COMPARER DES OBJETS SELON LEUR HAUTEUR // COMPARER ET CLASSER







Connaître la notion de grandeur: GRAND / PETIT

Vignettes à manipuler.

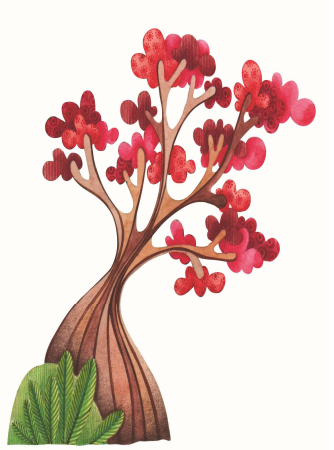
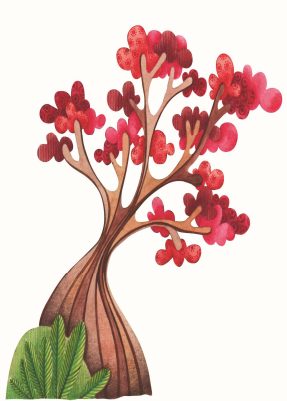
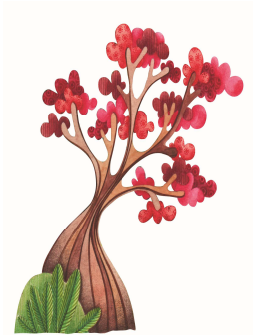
A découper par l'adulte. A coller par l'enfant.

PRENOM:

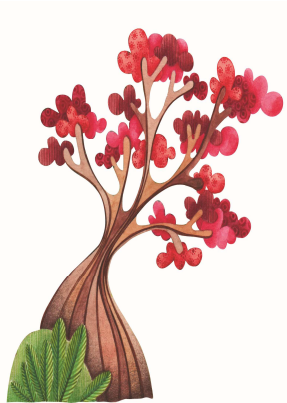
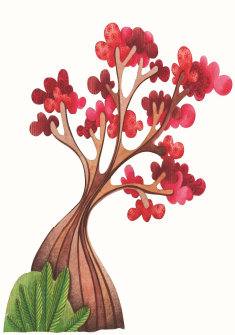
DATE:

| | | | | |
|--|---|---|---|---|
|  |  |  |  |  |
|  |  |  |  |  |



COMPARER DES OBJETS SELON LEUR HAUTEUR // COMPARER ET CLASSER

Connaître la notion de grandeur: GRAND / PETIT

Colle les arbres du plus GRAND au plus PETIT.

PRENOM:

DATE:

| | | | | |
|--|--|--|--|--|
| | | | | |
|--|--|--|--|--|





COMPARER DES OBJETS SELON LEUR HAUTEUR // COMPARER ET CLASSER

Connaître la notion de grandeur: GRAND / PETIT

Observe , compare , montre le plus petit oiseau montre le plus grand oiseau puis colle les oiseaux de la planche 5 du plus GRAND au plus PETIT.

PRENOM:

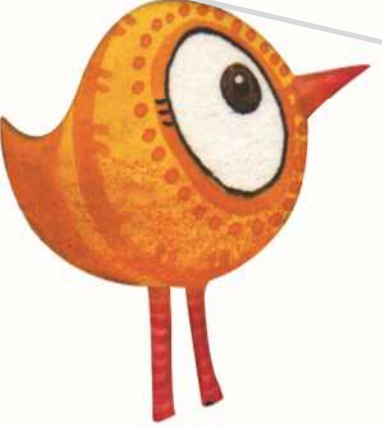
DATE:

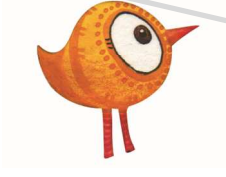
| | | |
|---|--|---|
|  |  |  |
| | | |



Connaître la notion de grandeur: **GRAND / PETIT /**

Vignettes à manipuler.

A découper par l'adulte puis à coller par l'enfant.

PRENOM:

DATE:

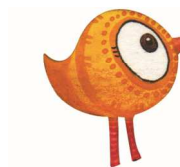
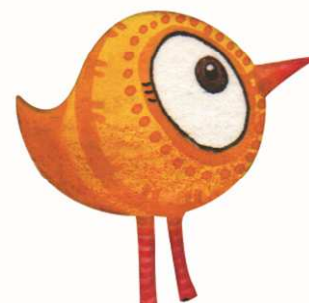
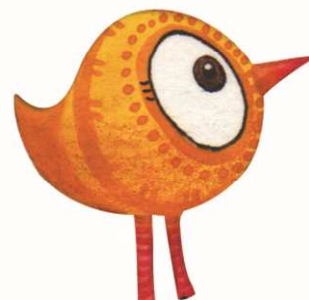



PERCEPTION DE L'ESPACE

Cet exercice peut aussi être proposé en observation/lecture

Repérer dans un plan des objets

Observe puis complète le tableau comme sur le modèle

PRENOM:

DATE:

Modèle proposé par l'adulte pouvant varier de nombreuses fois

| | | |
|--|--|--|
| | | |
| | | |
| | | |

| | | |
|--|--|--|
| | | |
| | | |
| | | |



PERCEPTION DE L'ESPACE

Vignettes à découper pour préparer le modèle et pour la réalisation de l'enfant

Pour les plus jeunes ne pas utiliser les vignettes-miroir qui représentent une certaine difficulté.

PRENOM:

DATE:

Penser à préparer une fiche plastifiée avec des velcros adhésifs pour le modèle et pour la réalisation de l'enfant. (Pour les ateliers autonomes.)





PERCEPTION DE L'ESPACE

Vignettes à découper pour préparer le modèle et pour la réalisation de l'enfant

Ici, le jeu du miroir est volontairement utilisé pour rendre l'activité plus intéressante.

PRENOM:

DATE:

Penser à préparer une fiche plastifiée avec des velcros adhésifs pour le modèle et pour la réalisation de l'enfant. (Pour les ateliers autonomes.)





LES QUANTITES & LES NOMBRES

Reconnaître & Exprimer des petites quantités

Coche (avec une pince à linge)
ou entoure le bon nombre

PRENOM:

DATE:



3

2

5

© avec l'aimable autorisation des éditions A M C



1

3

4

© avec l'aimable autorisation des éditions A M C



2

1

4

© avec l'aimable autorisation des éditions A M C

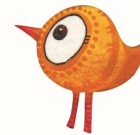

2

3

4

© avec l'aimable autorisation des éditions A M C

Si les cartes sont utilisées dans le cadre d'ateliers de manipulation, l'adulte est invité-e à découper et plastifier les cartes recto verso pour économiser l'espace et les pochettes de plastification.

LES QUANTITES & LES NOMBRES

Associer le nom des nombres connus avec leur écriture chiffrée

- **Coche** (avec une pince à linge) ou **entoure** le bon nombre

PRENOM:

DATE:



trois

deux

un

© avec l'aimable autorisation des éditions A M C



un

deux

trois

© avec l'aimable autorisation des éditions A M C



trois

deux

un

© avec l'aimable autorisation des éditions A M C



un

deux

trois

© avec l'aimable autorisation des éditions A M C

Si les cartes sont utilisées dans le cadre d'ateliers de manipulation, l'adulte est invité-e à découper et plastifier les cartes recto verso pour économiser l'espace et les pochettes de plastification.

LES QUANTITES & LES NOMBRES

Associer le nom des nombres connus avec leur écriture chiffrée

- **Coche** (avec une pince à linge) ou **entoure** le bon nombre.

PRENOM:

DATE:



trois

quatre

un

© avec l'aimable autorisation des éditions A M C



un

deux

trois

© avec l'aimable autorisation des éditions A M C



trois

deux

un

© avec l'aimable autorisation des éditions A M C



un

deux

trois

© avec l'aimable autorisation des éditions A M C

Si les cartes sont utilisées dans le cadre d'ateliers de manipulation, l'adulte est invité-e à découper et plastifier les cartes recto verso pour économiser l'espace et les pochettes de plastification.



LES QUANTITES & LES NOMBRES

Reconnaître & Exprimer des petites quantités

Coche (avec une pince à linge)
ou entoure le bon nombre.

PRENOM:

DATE:

1 2 5

© avec l'aimable autorisation des éditions A M C

1 3 4

© avec l'aimable autorisation des éditions A M C

2 1 4

© avec l'aimable autorisation des éditions A M C

2 3 4

© avec l'aimable autorisation des éditions A M C

Si les cartes sont utilisées dans le cadre d'ateliers de manipulation, l'adulte est invité-e à découper et plastifier les cartes recto verso pour économiser l'espace et les pochettes de plastification.



LES QUANTITES & LES NOMBRES

Reconnaître & Exprimer des petites quantités

- **Coche** (avec une pince à linge)
ou **entoure** le bon nombre.

PRENOM:

DATE:



3

2

5

© avec l'aimable autorisation des éditions A M C



1

3

4

© avec l'aimable autorisation des éditions A M C



2

1

4

© avec l'aimable autorisation des éditions A M C



2

3

4

© avec l'aimable autorisation des éditions A M C

Si les cartes sont utilisées dans le cadre d'ateliers de manipulation, l'adulte est invité-e à découper et plastifier les cartes recto verso pour économiser l'espace et les pochettes de plastification.



CONNAISSANCE DES NOMBRES ENTIERS NATURELS

Dénombrer en utilisant le comptage

- Entoure le nombre d'animaux demandés.

PRENOM:

DATE:

| | |
|---|--|
| 3 | |
| 2 | |
| 5 | |
| 1 | |
| 4 | |



CONNAISSANCE DES NOMBRES ENTIERS NATURELS

Dénombrer en utilisant le comptage

- Entoure le nombre d'animaux demandés.

PRENOM:

DATE:

| | |
|----|--|
| 6 | |
| 8 | |
| 7 | |
| 10 | |
| 9 | |



LECTURE:

PRENOM:

Consigne: **Observe les 2 illustrations.**
Montre avec ton doigt sur l'écran les **4 différences.**
Ou **entoure** au crayon chaque différence.

DATE:





LECTURE:

PRENOM:

Consigne: **Observe les 2 illustrations.**

Montre avec ton doigt sur l'écran les **7 différences.**

DATE:

Ou **entoure** au crayon chaque différence.





LECTURE: corrigé des 7 différences

PRENOM:

Consigne: Observe les 2 illustrations.

Montre avec ton doigt sur l'écran les 7 différences.

DATE:

Ou entoure au crayon chaque différence.





LECTURE:

PRENOM:

Consigne: Observe le mot

Montre avec ton doigt les lettres dans l'ordre pour former le mot

Ou relie au crayon les lettres

DATE:



S O U R I C E T T E

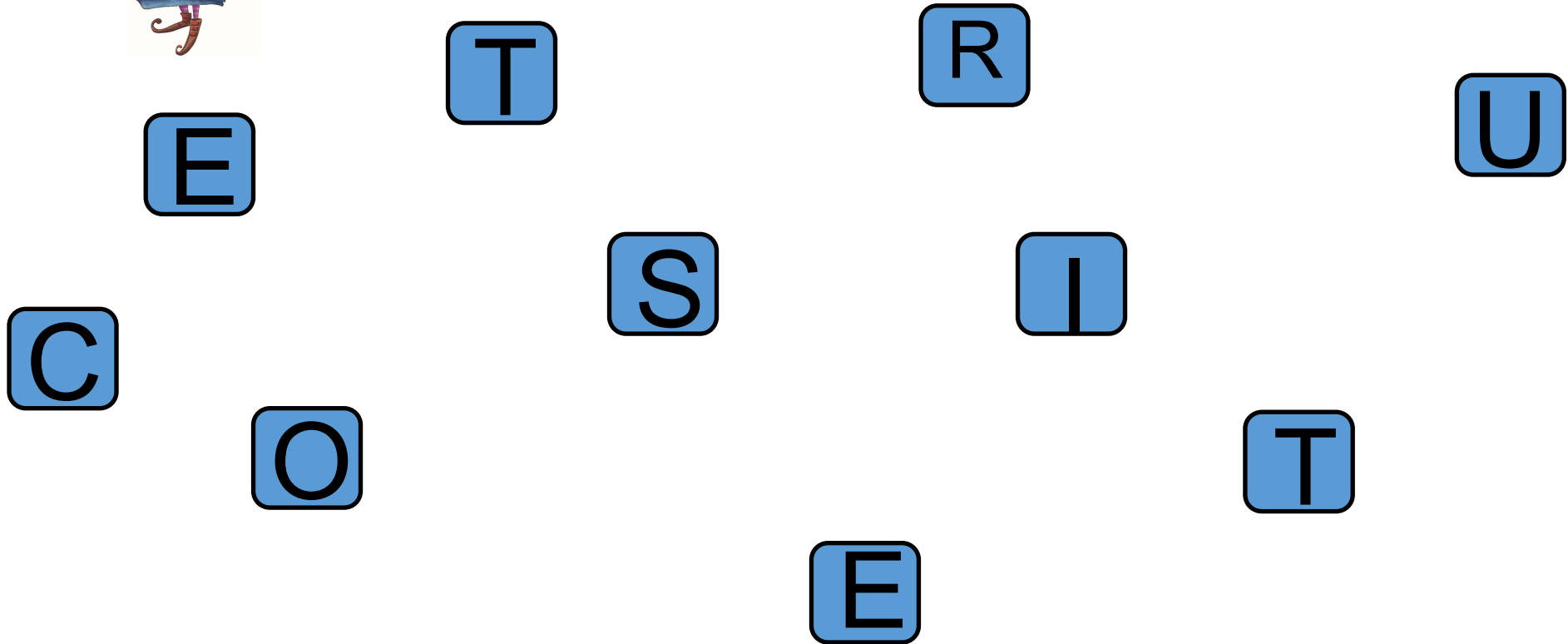



LECTURE:

PRENOM:

Consigne: Observe le mot

Entoure seulement les lettres nécessaires pour écrire Souricette

DATE:

L'adulte pourra observer la stratégie utilisée par l'enfant.



S O U R I C E T T E

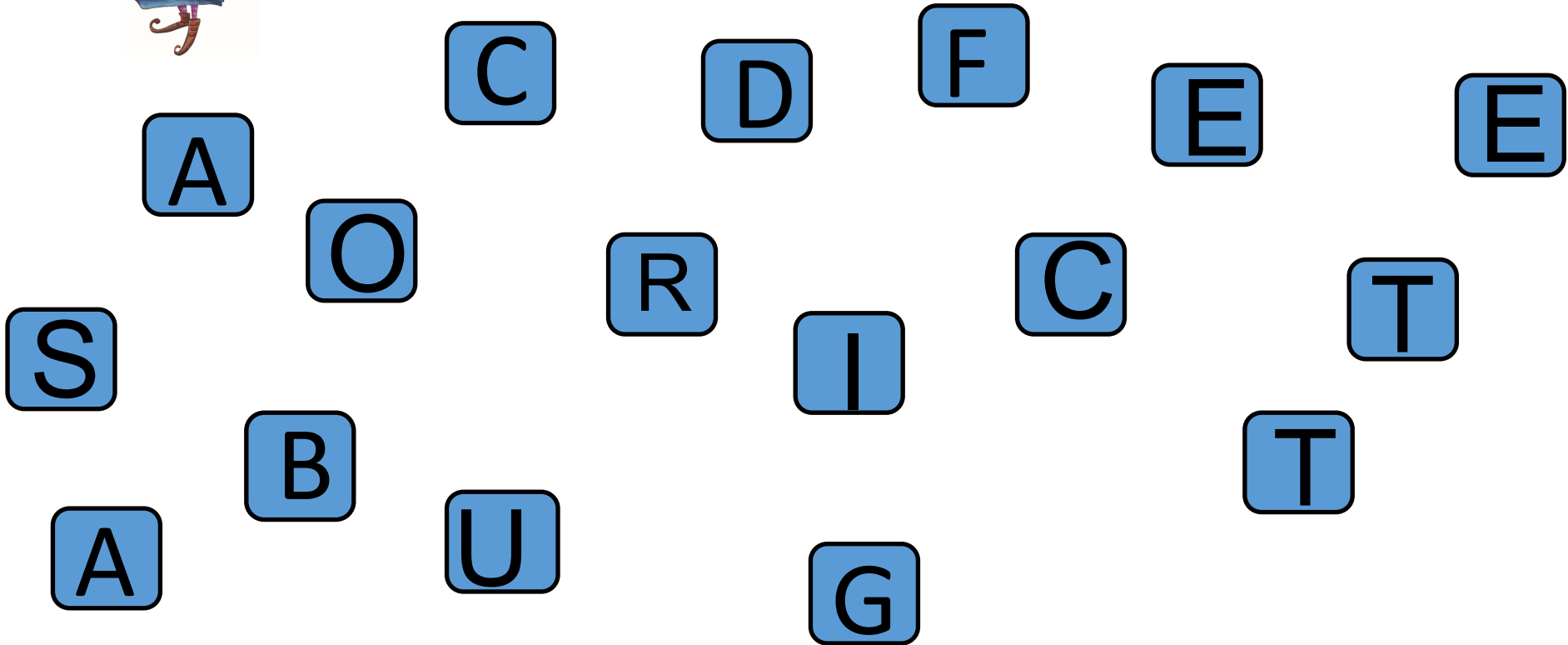



LECTURE:

PRENOM:

Consigne: Observe le mot

Entoure seulement les lettres nécessaires pour écrire Eléphas

DATE:

L'adulte pourra observer la stratégie utilisée par l'enfant.



E L E P H A S

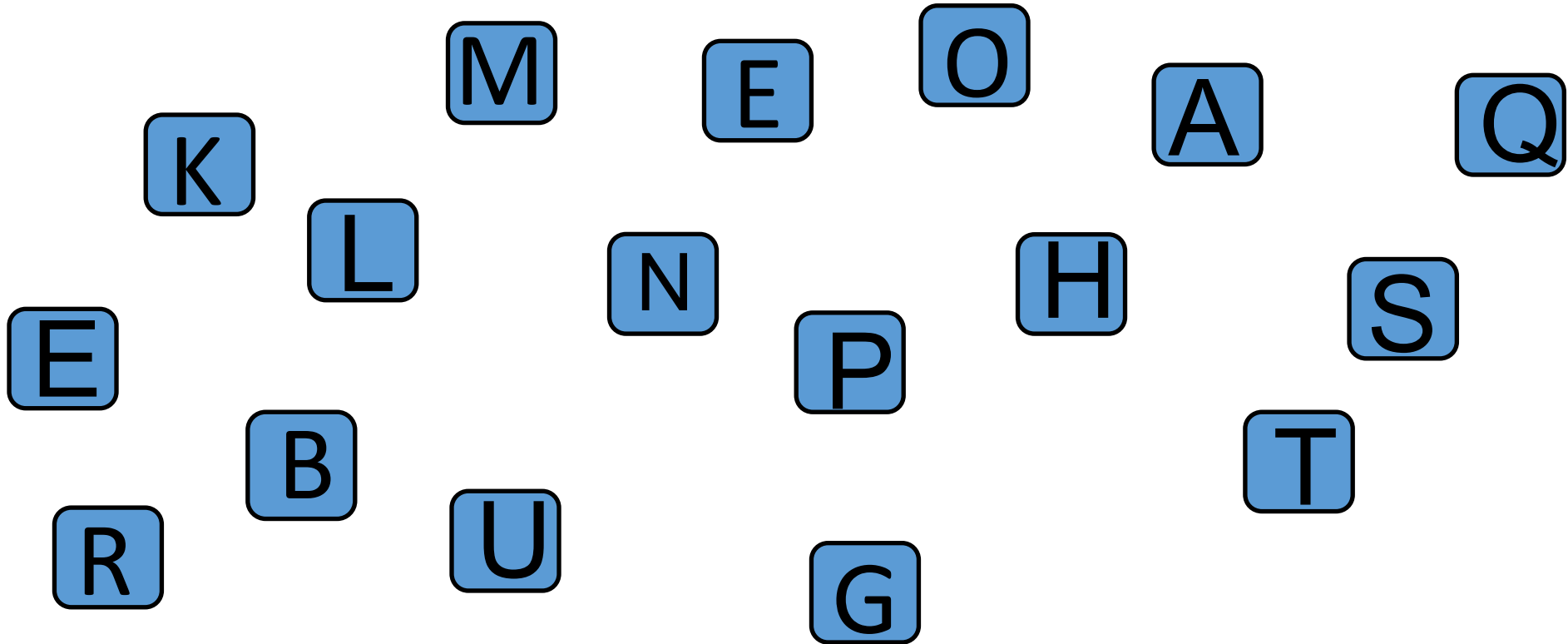



LECTURE:

PRENOM:

Consigne: Observe le mot

Montre avec ton doigt les lettres dans l'ordre pour former le mot

Ou relie au crayon les lettres

DATE:



E L E P H A S

E

P

A

S

L

H

E



LECTURE:

PRENOM:

Consigne: **Observe le mot**

Montre avec ton doigt les lettres dans l'ordre pour former le mot

Ou **relie** au crayon les lettres

DATE:

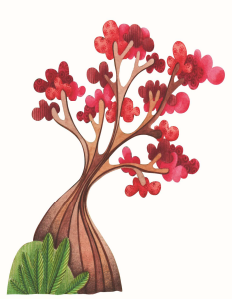

ARBRE

B

A

E

R

R

E



LECTURE:

PRENOM:

Consigne: **Observe le mot**

Montre avec ton doigt les lettres dans l'ordre pour former le mot

Ou **relie** au crayon les lettres

DATE:



F O R E T

O

E

F

T

R



LECTURE:

PRENOM:

Consigne: Observe le mot

Compose le mot FORET avec les lettres mobiles

DATE:



F O R E T

| | | | | |
|--|--|--|--|--|
| | | | | |
|--|--|--|--|--|

R F T O E



LECTURE:

PRENOM:

Consigne: Observe le mot

Compose le mot ARBRE avec les lettres mobiles

DATE:



A R B R E

| | | | | |
|--|--|--|--|--|
| | | | | |
|--|--|--|--|--|

R A B E R





LECTURE:

PRENOM:

Consigne: Observe le mot

Compose le mot ELEPHAS avec les lettres mobiles

DATE:



E L E P H A S

| | | | | | | |
|--|--|--|--|--|--|--|
| | | | | | | |
|--|--|--|--|--|--|--|

S L P E E H A



LECTURE:

PRENOM:

Consigne: Observe le mot

Compose le mot SOURICETTE avec les lettres mobiles

DATE:

S O U R I C E T T E

| | | | | | | | | | |
|--|--|--|--|--|--|--|--|--|--|
| | | | | | | | | | |
|--|--|--|--|--|--|--|--|--|--|

R O S T U C T I E E





LECTURE:

PRENOM:

Consigne: **Observe les 2 illustrations.**

Montre avec ton doigt sur l'écran **les 4 différences.**

Ou **entoure** au crayon chaque différence.

DATE:





LECTURE:

PRENOM:

Consigne: **Observe les 2 illustrations.**

Montre avec ton doigt sur l'écran **les 7 différences.**

DATE:

Ou **entoure** au crayon chaque différence.





LECTURE:

PRENOM:

Consigne: **Observe les 2 illustrations.**

Montre avec ton doigt sur l'écran **les 7 différences.**

DATE:

Ou **entoure** au crayon chaque différence.



Habille Souricette avec différents costumes

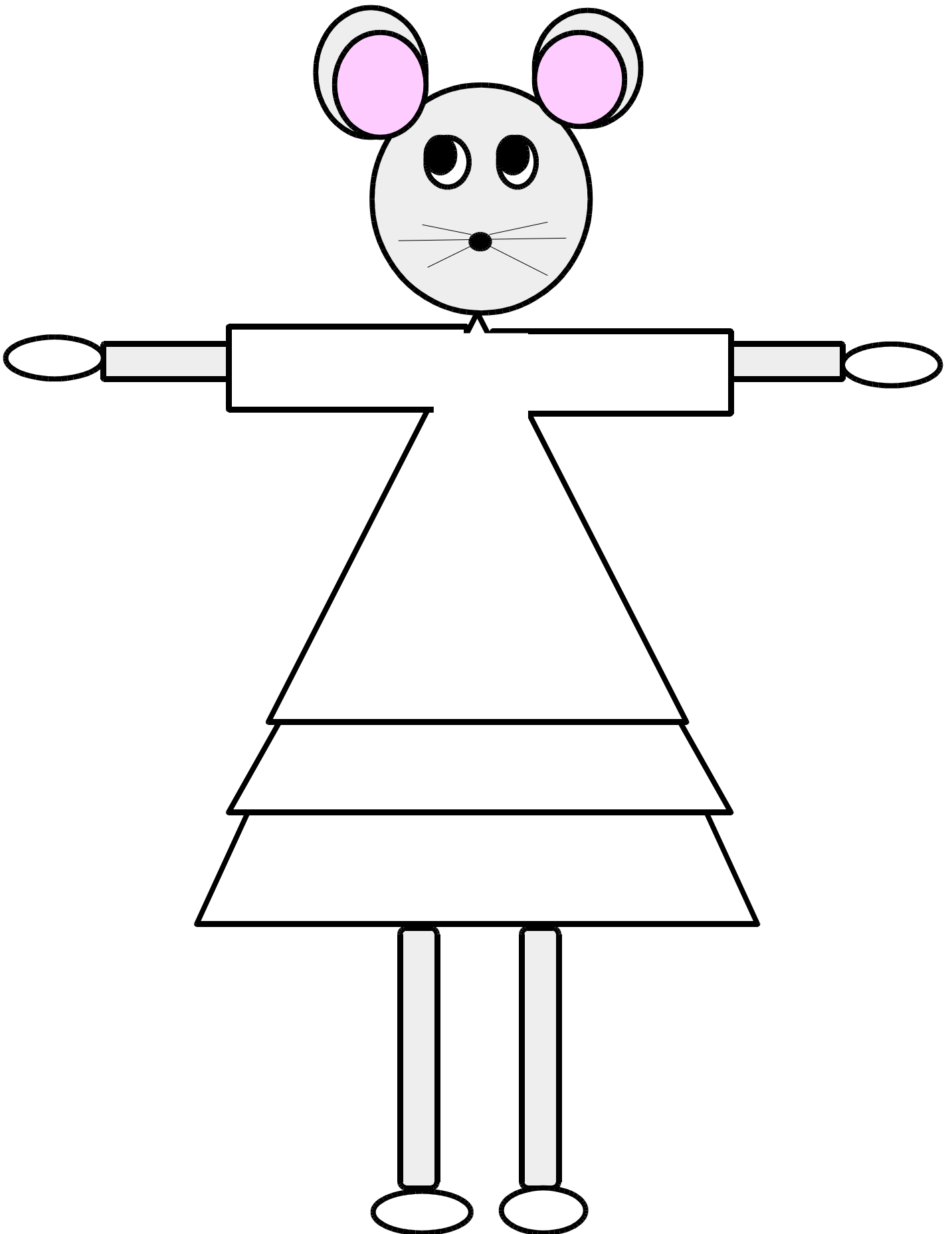

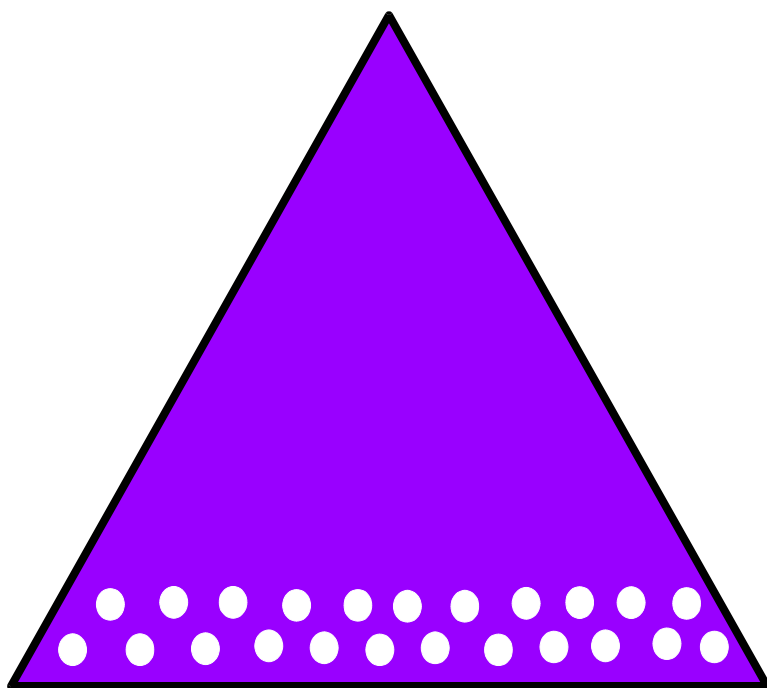
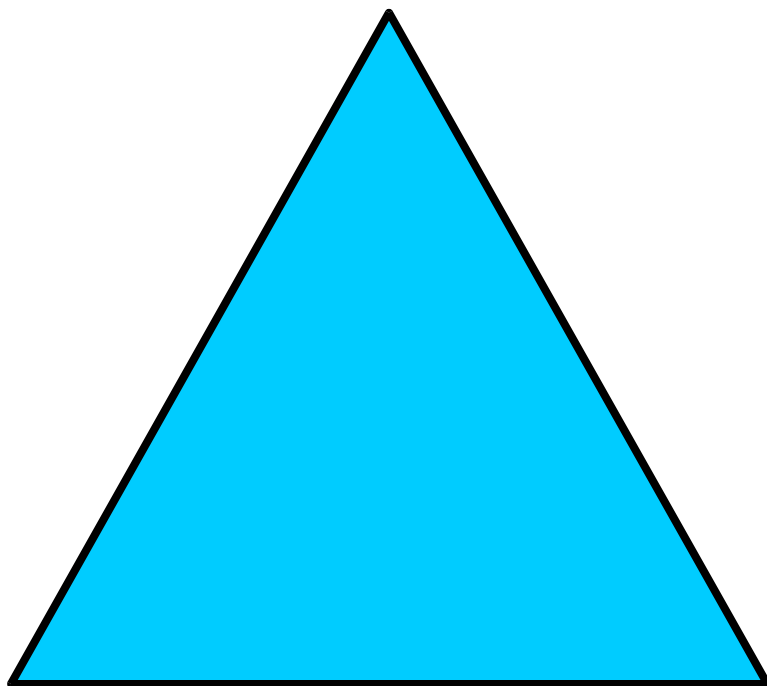

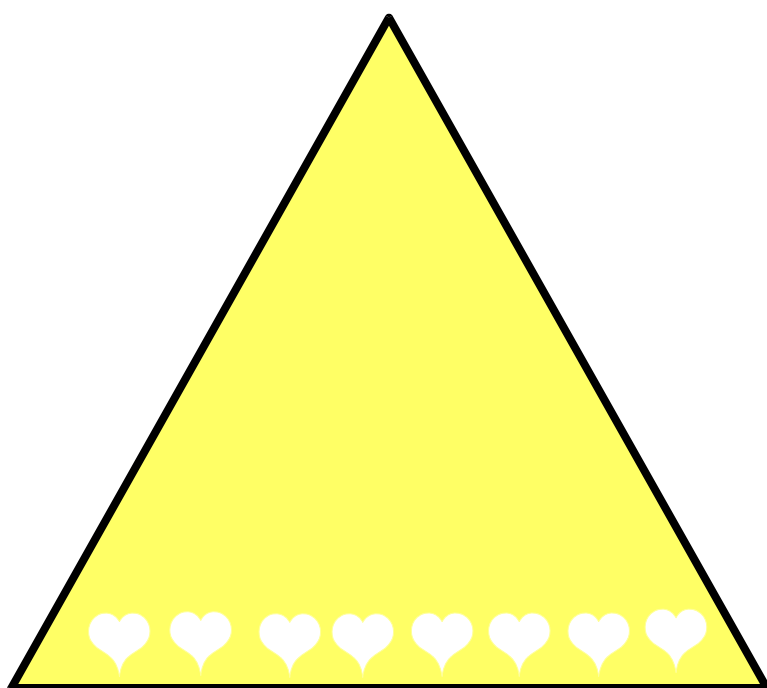
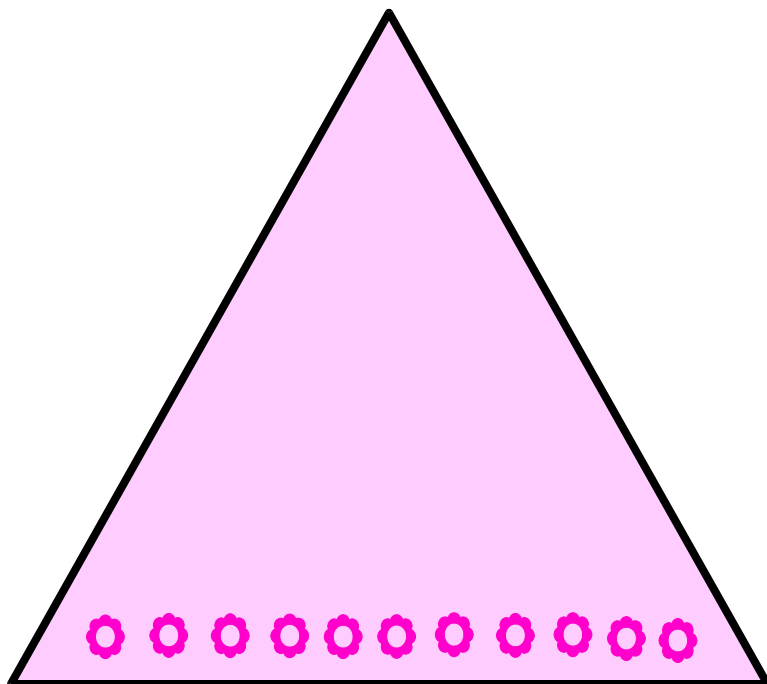

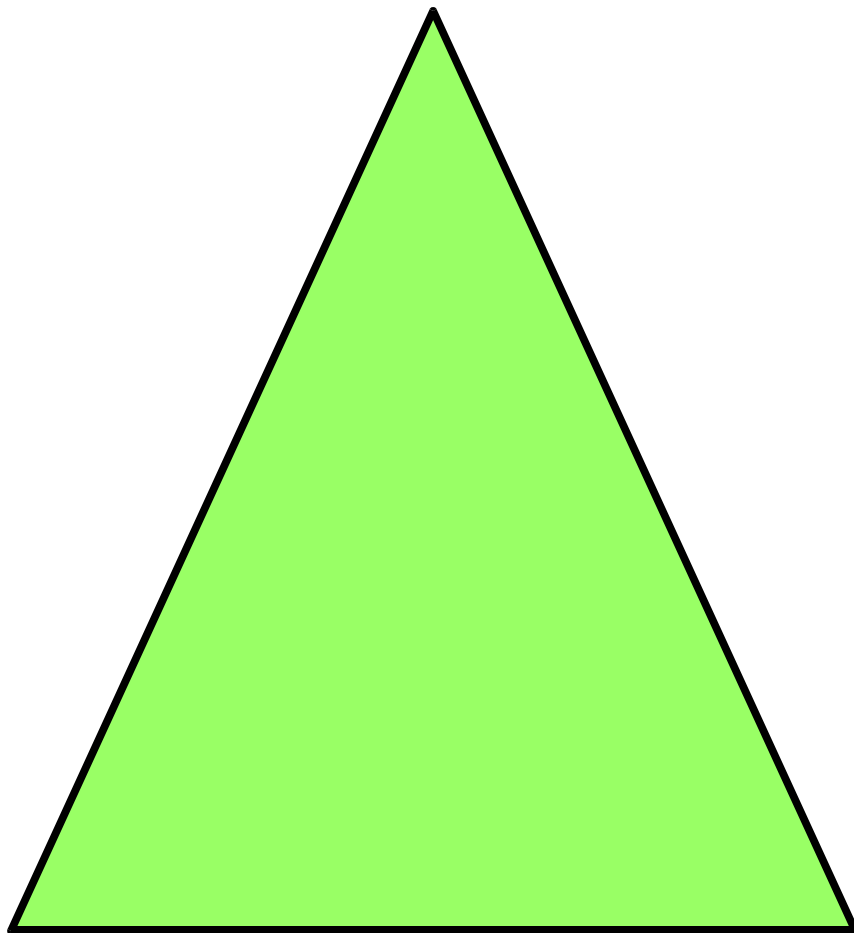
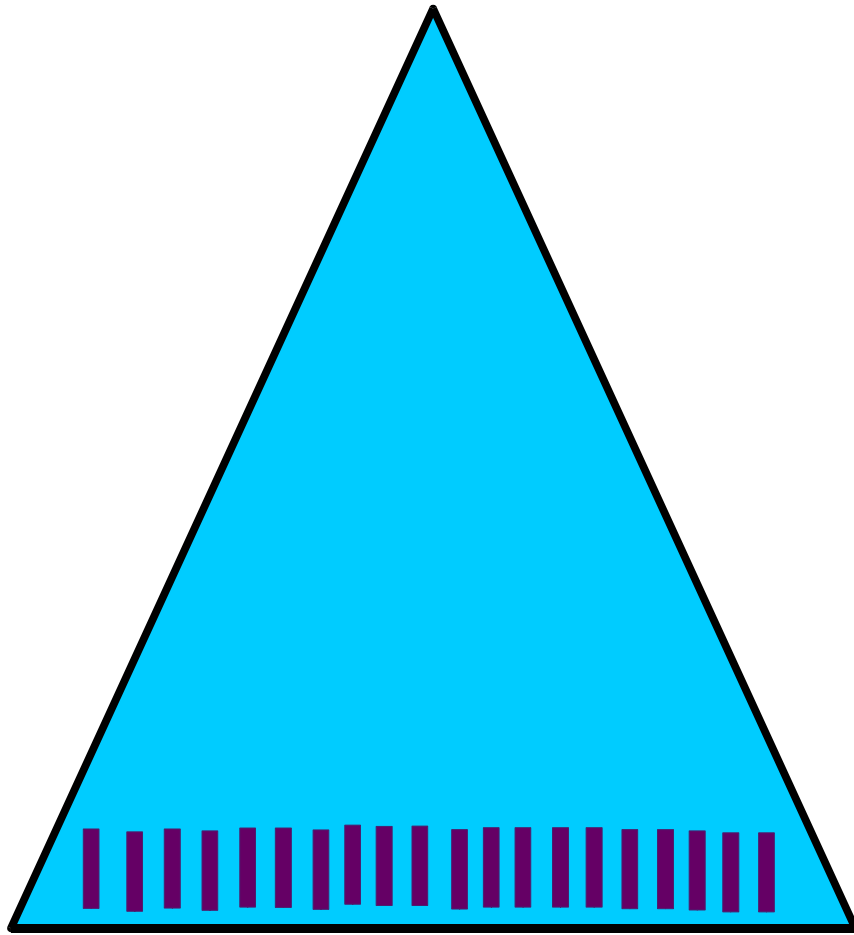

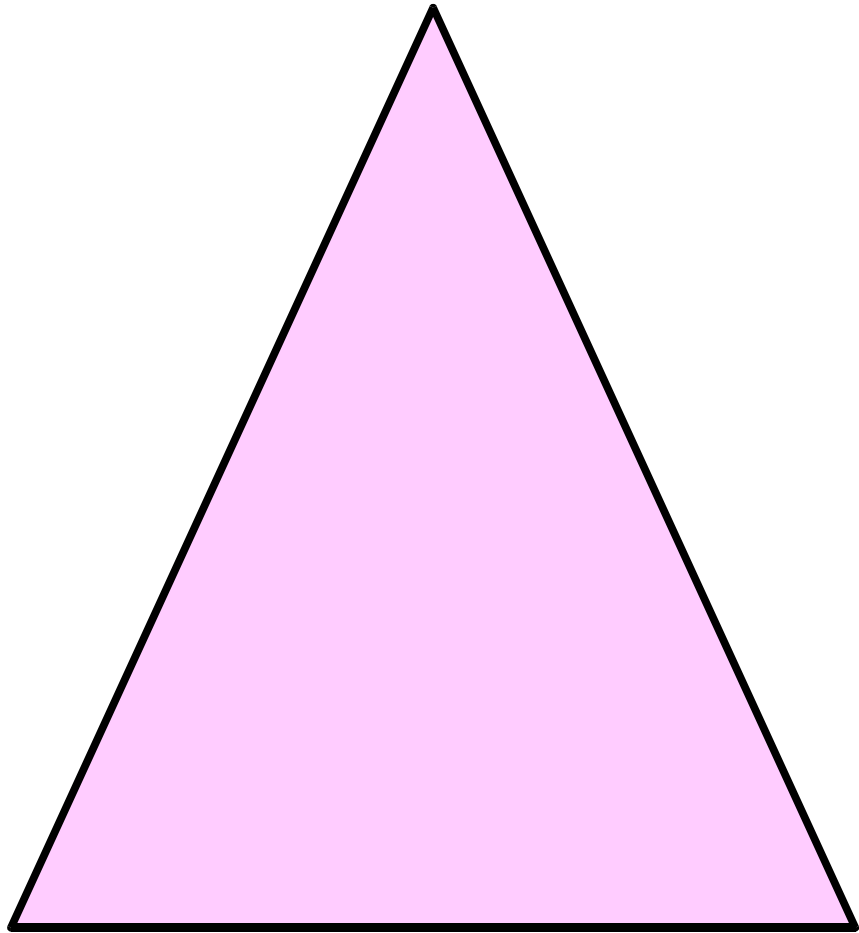
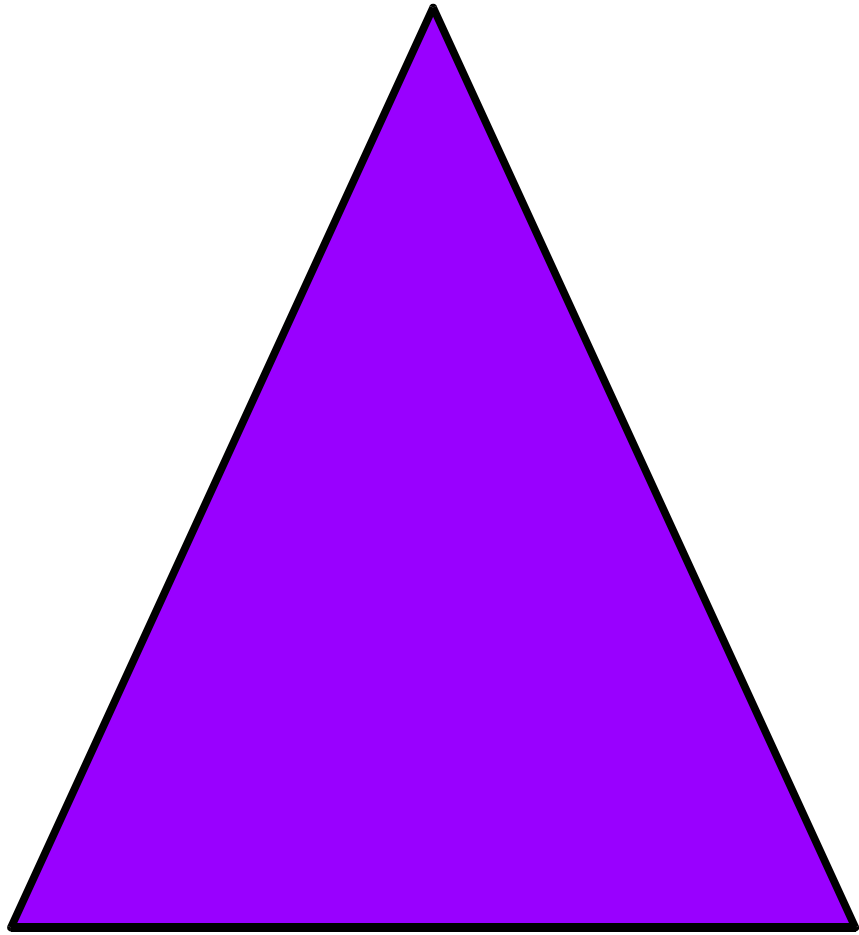

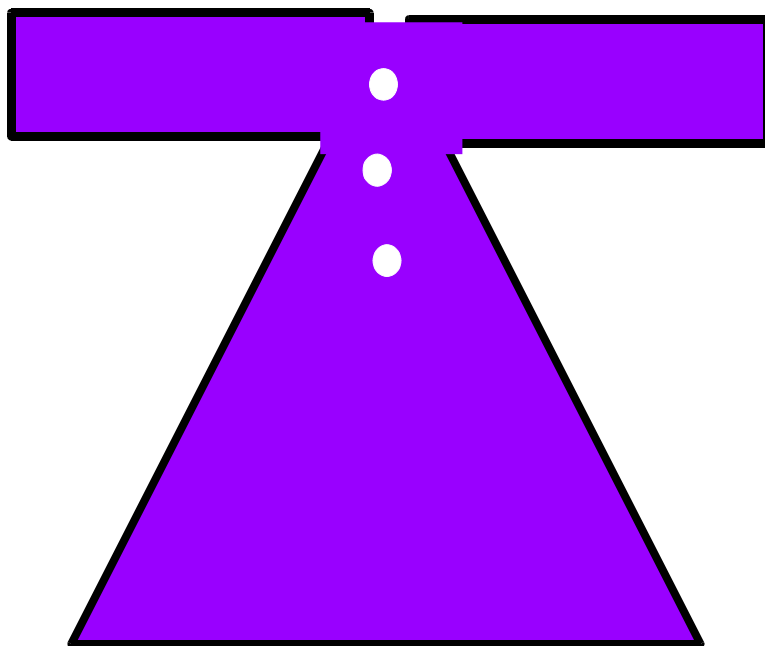
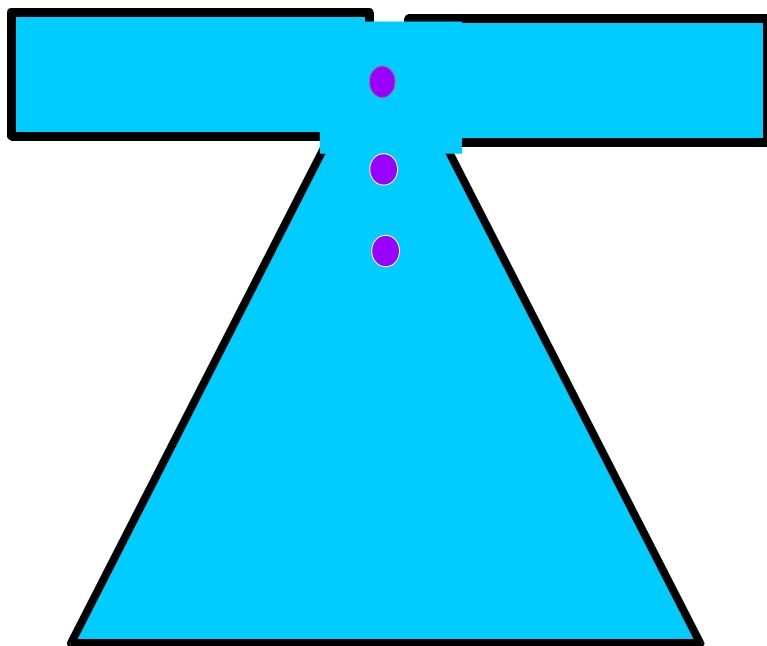

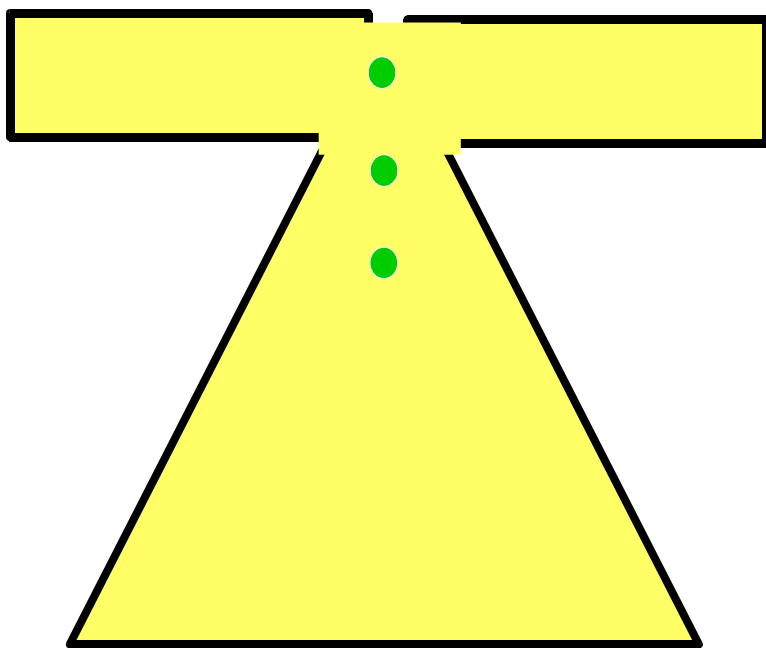
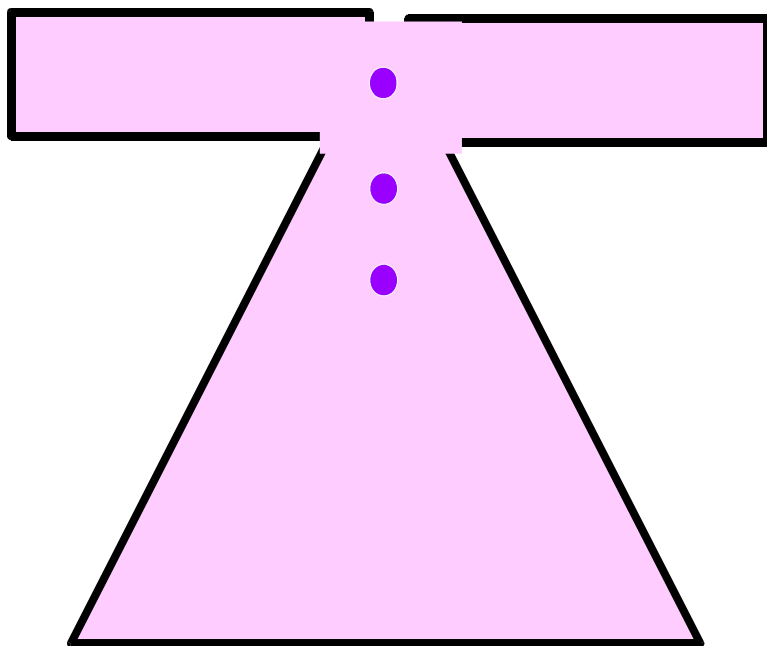

- * Demande à un grand de t'imprimer le jeu.
- * Découpe les pièces ou demande à un grand de les découper pour toi.
- * Choisis tes couleurs et place les vêtements sur Souricette comme tu veux .
- * Quand tu auras fini de jouer, tu peux demander à un grand de faire une photo de ta Souricette et l'envoyer à ta maîtresse.
- * Tu peux coller les vêtements.
- * Tu peux aussi garder le jeu dans une pochette pour rejouer plus tard avec.
- * Un grand peut aussi te faire des photocopies de Souricette pour réaliser une collection de petites souris avec différents costumes.

Amuse-toi bien.

De la part de CatherineK

